



SERVICE APRES VENTE
AFTER SALE SERVICE
KUNDEN DIENST

104.MV



104.M



Pieces detachees
Spare parts
Ersatzteile

PEUGEOT

EDITION 1966

TRES IMPORTANT

- Pour la passation des commandes utiliser à l'exclusion de tous autres documents nos liasses spéciales adressées gratuitement sur simple demande.
- Mentionner soigneusement le numéro et la désignation complète de la pièce avec éventuellement coloris et décors.
- Pour éviter toute confusion dans les cas douteux préciser le type exact et le numéro de moteur du véhicule intéressé.

VERY IMPORTANT

- When ordering spare parts exclusive use should be made of our special order forms supplied free upon request.
- Carefully indicate the part number and complete description with the desired colour and embellishments if necessary.
- To prevent any confusion when a doubt exists specify the exact type and the engine number of the machine concerned.

SEHR WICHTIG

- Bei Bestellungen, ausschliesslich unsere vorgedruckten Bestellscheine verwenden, welche Ihnen unentgeltlich auf Verlangen geliefert werden.
- Nummer und vollkommene Bezeichnung des gewünschten Teiles sorgfältig angeben, sowie Farbe und Verzierung.
- Um jeden Irrtum zu vermeiden, in Ungewissheit den genauen Typ sowie die Motornummer angeben.

Conditions générales de vente pour la France (voir dernière page)

CATALOGUE PIÈCES DÉTACHÉES
 SPARE PARTS CATALOGUE
 ERSATZTEILE - KATALOG

TYPES

104 M

SANS VARIATEUR
 WITHOUT VARIATOR
 OHNE DREHMOMENT WANDLER

MODELS

104 MV

A VARIATEUR
 WITH VARIATOR
 MIT DREHMOMENT WANDLER

TYPEN

Pages Pages Seiten	REPERTOIRE	INDEX	INHALT
2 à 18 19 à 52 53 à 56	Partie moteur 104M-MV Partie cycle 104M Partie cycle 104MV (pièces spéciales)	104M-MV engine 104M cycle parts 104MV cycle parts (spécial parts)	Motorteil 104M-MV Fahrgestell 104M Fahrgestell 104MV (Spezialteile)

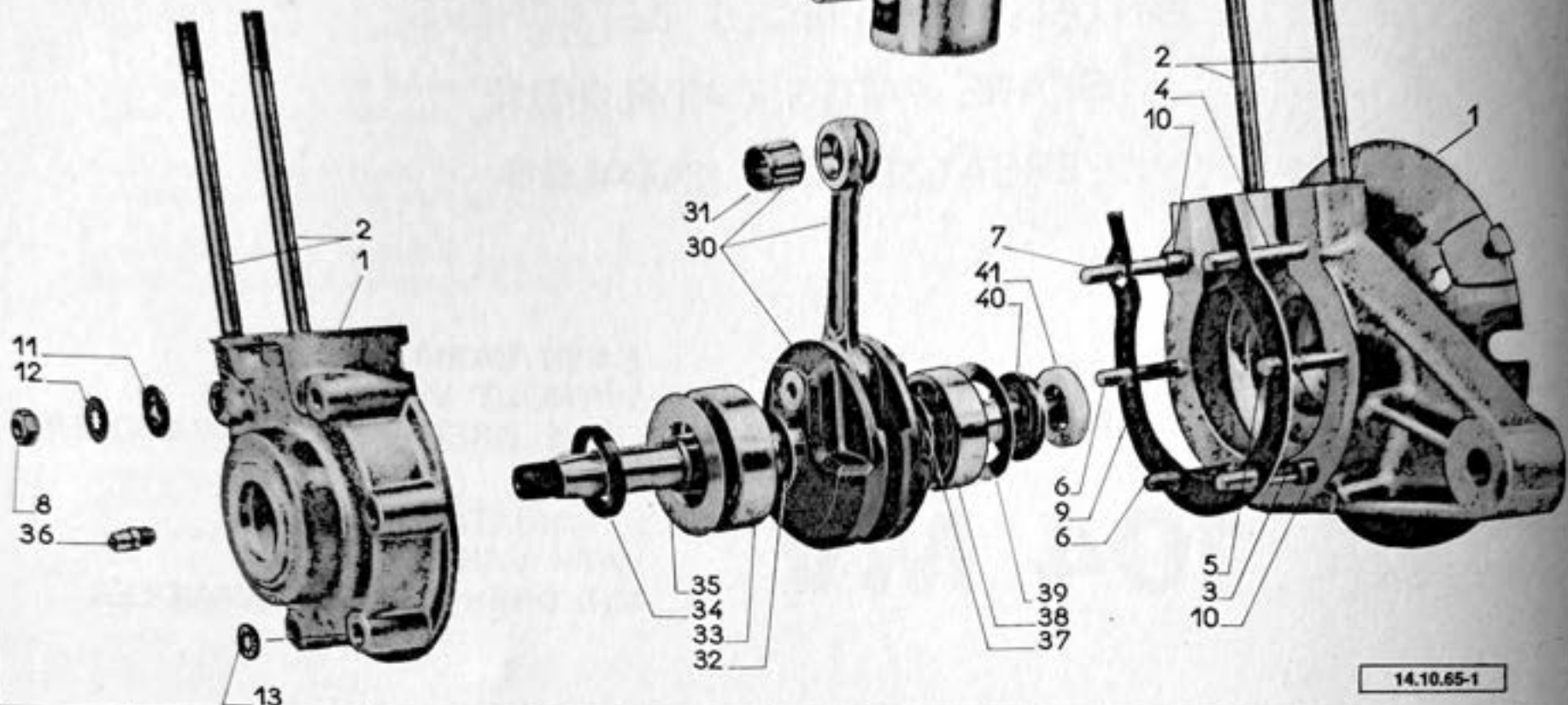

Dessin Drawing Zeichnung	Numéro Part Nr Nummer	Nombre Nr of Anzahl	Désignation	Description	Bezeichnung
1	40025 37007E	1	<u>CARTER-MOTEUR</u> Carter-moteur avec goujons	<u>CRANKCASE</u> Crankcase assembly with studs	<u>KURBELGEHÄUSE</u> Kurbelgehäuse mit Stift- schrauben
2	35753	4	Goujon	Stud	Stiftschraube
3	35761	1	Goujon	Stud	Stiftschraube
4	G6-37-12	1	Goujon	Stud	Stiftschraube
5	36609	2	Goujon	Stud	Stiftschraube
6	36608	1	Goujon	Stud	Stiftschraube
7	G6-45-12	1	Goujon	Stud	Stiftschraube

Dessin Drawing Zeichnung	Numéro Part Nr Nummer	Nombre Nr of Anzahl	Désignation	Description	Bezeichnung
8	HU 6	6	Ecrou	Nut	Sechskantmutter
9	35751	1	Joint	Gasket	Dichtung
10	35752	2	Cheminée de centrage	Adjusting bush	Passhülse
11	V16969	4	Rondelle plate	Plain washer	Unterlegscheibe
12	37773	4	Rondelle éventail	Lock-washer	Fächerscheibe
13	32668	1	Rondelle éventail	Lock-washer	Fächerscheibe
			<u>PISTON</u>	<u>PISTON</u>	<u>KOLBEN</u>
19	*36120E	1	Piston complet	Piston assembly	Kolben kpl.
20	27194	1	Axe de piston ϕ 12 L = 33	Gudgeon pin	Kolbenbolzen
21	22309	2	Circlips	Circlip	Sicherungsring
22	38315	2	Segment	Piston ring	Kolbenring
23	V 190	2	Goupille cannelée ϕ 2 L = 6	Ring locating peg	Zylinderstift
			<u>EMBIELLAGE-ROUEMENTS-JOINTS</u>	<u>CRANKSHAFT ASSEMBLY-BEARINGS SEALS</u>	<u>KURBELWELLE-KUGELLAGER DICHTUNGEN</u>
30	43239	1	Embiellage avec cage à aiguilles (104M machine sans variateur)	Crankshaft assy. with needle bearing cage (104M moped without variator)	Kurbelwelle mit Nadellager (104M Moped ohne Drehmomentwandler)
30	43244	1	Embiellage avec cage à aiguilles (104MV machine avec variateur)	Crankshaft assy. with needle bearing cage (104MV moped with variator)	Kurbelwelle mit Nadellager (104MV Moped mit Drehmomentwandler)
31	35104	1	Cage à aiguilles ϕ 12x15 L = 13,5	Needle bearing cage	Nadellager
32	37741	1	Rondelle d'appui	Thrust washer	Druckscheibe
33	14403	1	Roulement 20x47x14	Bearing	Kugellager
34	37004	1	Joint d'étanchéité 20x30x4,5	Seal ring	Dichtring
35	37034	1	Rondelle d'appui	Thrust washer	Druckscheibe
36	18857B	1	Graisseur	Grease nipple	Schmiernippel
37	37740	1	Rondelle d'appui	Thrust washer	Druckscheibe
38	14292	1	Roulement 17x40x12	Bearing	Kugellager
39	37742	1	Rondelle d'appui	Thrust washer	Druckscheibe
40	37616	1	Joint d'étanchéité 16x30x4,5	Seal ring	Dichtring
41	37615	1	Feutre d'étanchéité	Seal felt	Filzring
			* Voir tableau d'appariage cylindres et pistons page 11	* See matching table cylinders and pistons page 11	* Siehe Tabelle über Abmessungen von Zylindern und Kolben Seite 11

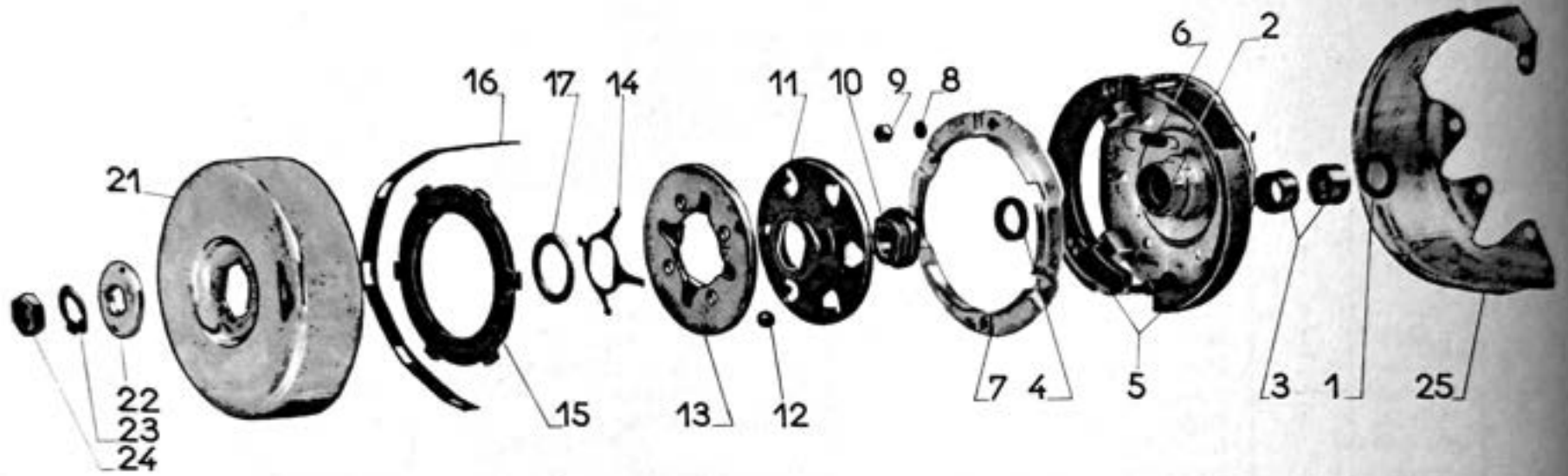

Dessin Drawing Zeichnung	Numéro Part Nr Nummer	Nombre Nr of Anzahl	Désignation	Description	Bezeichnung
			<u>EMBRAYAGE AUTOMATIQUE A DISQUE Ø 120 (104M MACHINE SANS VARIATEUR)</u>	<u>MULTI-PLATE AUTOMATIC CLUTCH Ø 120 (104M MOPED WITHOUT VARIATOR)</u>	<u>AUTOMATISCHE KUPPLUNG MIT LAMELLE Ø 120 (104M MOPED OHNE DREHMOMENTWANDLER)</u>
	43806	1	Embrayage complet	Clutch assembly	Kupplung kpl.
1	42998	1	Rondelle	Thrust washer	Druckscheibe
2	44510	1	Poulie complète	Complete drive pulley	Keilriemenscheibe kpl.
3	44521	2	Douilles à aiguilles 15x21 x12	Needle bush	Nadellager
4	44522	1	Bague d'étanchéité 15x21x4	Seal ring	Dichtring
5	43283	1	Jeu de mâchoires avec res- sorts	Set of shoes with springs	Satz Kupplungsbacken
6	43286	2	Ressort	Spring	Zugfeder
7	43278	1	Coupelle	Cup	Kupplungsbelagträger
8	32300	2	Rondelle	Lock-washer	Fächerscheibe
9	HU 5	2	Ecrou	Nut	Sechskantmutter
10	42010	1	Noix	Spline for thrust drum	Nusskonus
11	43259	1	Tambour	Drum	Kugeltrommel
12	42020	6	Bille Ø 11.90	Ball dia. 11.90 mm	Kugel
13	43935	1	Flasque	Clutch plate	Anlaufscheibe
14	42015	1	Ressort	Spring	Feder
15	42012	1	Garniture	Disc	Kupplungsbelag
16	43272	1	Ressort	Spring	Haltefeder
17	42014 A	1	Rondelle épaisseur 1.2	Shim thickness 1,2mm	Ausgleichscheibe 1,2 mm
17	42014 B	1	Rondelle épaisseur 1.4	Shim thickness 1,4 mm	Ausgleichscheibe 1,4 mm
17	42014 C	1	Rondelle épaisseur 1.6	Shim thickness 1,6 mm	Ausgleichscheibe 1,6 mm
17	42014 D	1	Rondelle épaisseur 1.8	Shim thickness 1,8 mm	Ausgleichscheibe 1,8 mm
21	43269	1	Tambour	Clutch box	Kupplungsgehäuse
22	44455	1	Rondelle	Washer	Beilegscheibe
23	42034	1	Frein d'écrou	Lock plate	Sicherungscheibe
24	42035	1	Ecrou	Nut	Sechskantmutter
			<u>PROTECTEUR DE COURROIE</u>	<u>BELT COVER</u>	<u>KEILRIEMENSCHUTZBLECH</u>
25	44044	1	Protecteur	Cover	Schutzblech

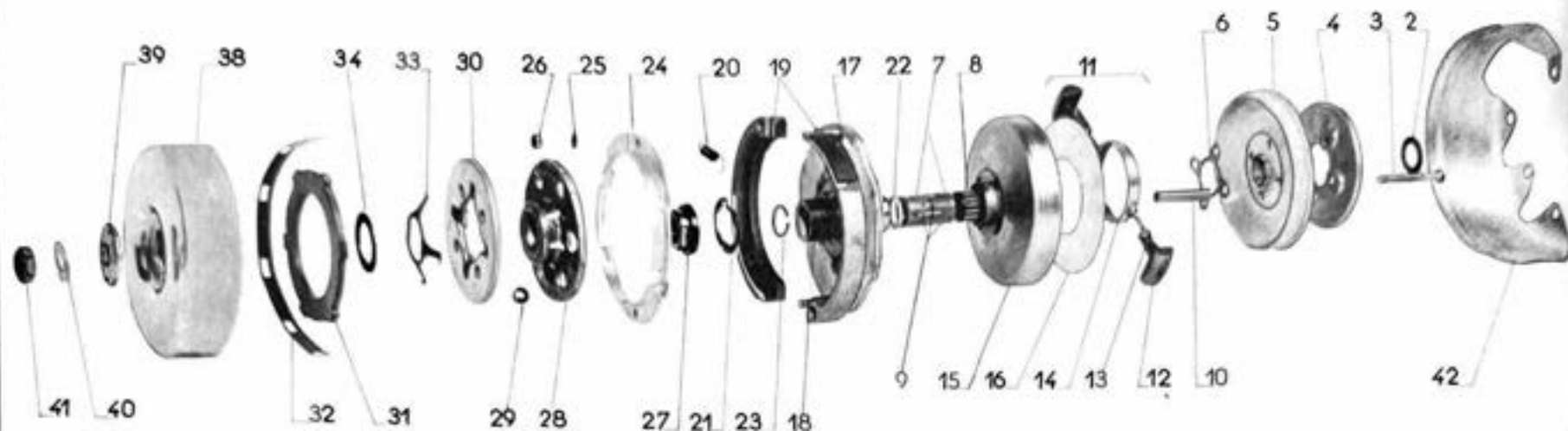

23.10.65-1

Dessin Drawing Zeichnung	Numéro Part Nr Nummer	Nombre Nr of Anzahl	Désignation	Description	Bezeichnung
			<u>VARIATEUR-EMBAYAGE AUTOMATIQUE A DISQUE Ø 120 (104MV MACHINE A VARIATEUR)</u>	<u>VARIATOR-MULTI-PLATE AUTOMATIC CLUTCH Ø 120 (104MV MOPED WITH VARIATOR)</u>	<u>DREHMOMENTWANDLER-AUTOMATISCHE KUPPLUNG MIT LAMELLE Ø 120 (104MV MOPED MIT DREHMOMENTWANDLER)</u>
	43432	1	Ensemble variateur et embrayage	Variator with clutch assy.	Drehmomentwandler mit Kupplung
2	39356	1	Rondelle de butée	Thrust washer	Druckscheibe
3	38522	4	Vis	Screw	Sechskantschraube
4	39599	1	Raidisseur	Stiffening plate	Versteifungsplatte
5	41973	1	Plateau intérieur en nylon	Inner nylon plate	Tellerscheibe (nylon)
6	43155	1	Rondelle de renfort (protection)	Protecting washer	Verstärkungsscheibe
7	37863	2	1/2 cage à aiguilles	Half-cage	Nadellagerhälfte
8	45109	1	Cage à aiguilles	Needle bearing cage	Nadellager

Dessin Drawing Zeichnung	Numéro Part Nr Nummer	Nombre Nr of Anzahl	Désignation	Description	Bezeichnung
9	37964	10	Aiguille de 2x15,8	Needle	Nadel
10	38520	4	Entretoise	Distance piece	Distanzrohr
11	45292	1	Ensemble masselottes	Centrifugal governor assy.	Auswuchtgewicht kpl.
12	44576	2	Masselotte	Centrifugal weight	Auswuchtgewicht nackt
13	44799	2	Ressort	Spring	Feder
14	44796	1	Support	Weight holder	Träger für Auswuchtgewichte
15	38504B	1	Flasque mobile	Moving flange	Bewegliche Abschlusssteller
16	42809	1	Disque Ciponyl	Ciponyl disc	"Nylon" Scheibe
17	43436	1	Flasque fixe	Holder plate	Kupplungsträgerplatte
18	43434	1	Canon de variateur	Pulley hub	Gewinderohr
19	43283	1	Jeu de mâchoires	Set of shoes with springs	Satz Kupplungsbacken
20	43286	2	Ressort	Spring	Zugfeder
21	38178	1	Anneau "Inter Locking"	Locking ring	Sicherungsring
22	38601	1	Joint d'étanchéité 15x19x2	Seal ring	Dichtring
23	44446	1	Jonc	Circlip	Drahtsprengring
24	43278	1	Coupelle	Cup	Kupplungsbelagträger
25	32300	2	Rondelle éventail	Lock-washer	Fächerscheibe
26	HU 5	2	Ecrou	Nut	Sechskantmutter
27	42010	1	Noix	Spline for thrust drum	Nusskonus
28	43259	1	Tambour	Thrust drum	Kugeltrommel
29	42020	6	Bille \varnothing 11,90	Ball dia. 11,90 mm	Kugel
30	43935	1	Flasque	Clutch plate	Anlaufscheibe
31	42012	1	Garniture	Disc	Kupplungsbelag
32	43272	1	Ressort	Spring	Haltefeder
33	42015	1	Ressort	Spring	Feder
34	42014A	1	Rondelle épaisseur 1,2	Shim thickness 1,2 mm	Ausgleichscheibe 1,2 mm
34	42014B	1	Rondelle épaisseur 1,4	Shim thickness 1,4 mm	Ausgleichscheibe 1,4 mm
34	42014C	1	Rondelle épaisseur 1,6	Shim thickness 1,6 mm	Ausgleichscheibe 1,6 mm
34	42014D	1	Rondelle épaisseur 1,8	Shim thickness 1,8 mm	Ausgleichscheibe 1,8 mm
38	43269	1	Tambour	Clutch box	Kupplungsgehäuse
39	44455	1	Rondelle	Washer	Scheibe
40	42034	1	Frein d'écrou	Lock plate	Sicherungscheibe
41	42035	1	Ecrou	Nut	Sechskantmutter
			<u>PROTECTEUR DE COURROIE</u>	<u>BELT COVER</u>	<u>KEILRIEMENSCHUTZBLECH</u>
42	44044	1	Protecteur	Cover	Schutzblech

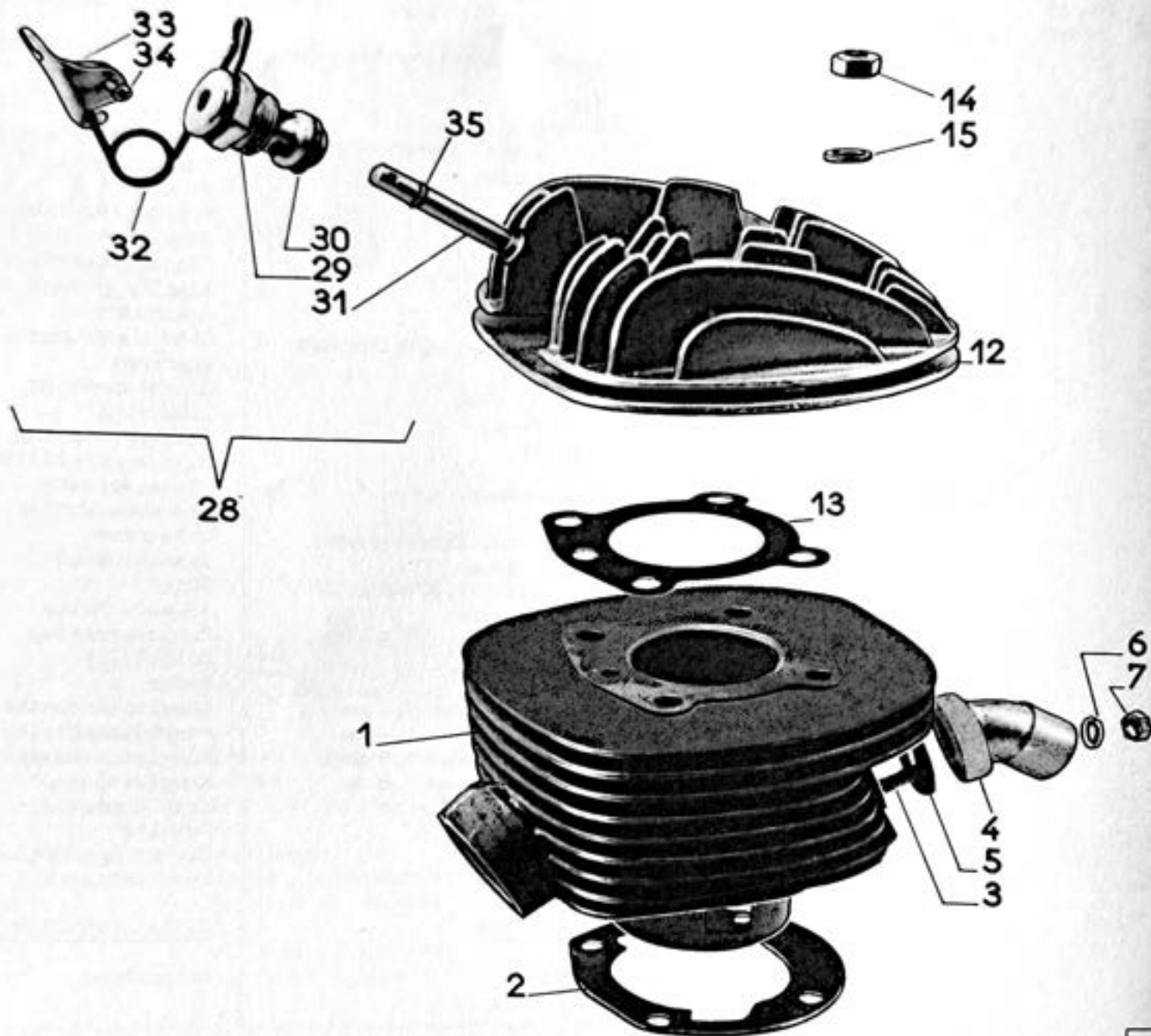

Dessin Drawing Zeichnung	Numéro Part Nr Nummer	Nombre Nr of Anzahl	Désignation	Description	Bezeichnung
			<u>CYLINDRE</u>	<u>CYLINDER</u>	<u>ZYLINDER</u>
1	42176E	1	Cylindre avec goujons	Cylinder with studs	Zylinder mit Stiftschrauben
2	35749	1	Joint	Gasket	Dichtung
3	G5-19-10	2	Goujon	Carburettor stub attachment stud	Stiftschraube
4	39801	1	Raccord	Carburettor stub	Ansaugrohr
5	41084	1	Joint	Stub gasket	Dichtung
6	W 5	2	Rondelle Grower	Spring washer	Federring
7	HU 5	2	Ecrou	Nut	Sechskantmutter
			<u>CULASSE</u>	<u>CYLINDER HEAD</u>	<u>ZYLINDERKOPF</u>
12	42178	1	Culasse	Cylinder head	Zylinderkopf
13	36123	1	Joint	Cylinder head gasket	Dichtung
14	HU 7	4	Ecrou	Cylinder and cylinder head nut	Sechskantmutter
15	W 7	4	Rondelle Grower	Spring washer	Federring
			<u>DECOMPRESSEUR</u>	<u>DECOMPRESSOR-VALVE</u>	<u>DEKOMPRESSOR</u>
28	32136	1	Décompresseur complet	Decompressor-valve assy.	Dekompressor kpl.
29	31474	1	Corps	Decompressor-valve body	Körper
30	31152	1	Joint	Body gasket	Dichtung
31	32133	1	Soupape	Valve	Ventil
32	32134	1	Ressort	Decompressor-valve spring	Schenkelfeder
33	32132	1	Levier	Lever	Hebel
34	32135	1	Axe	Lever pivot pin	Achse
35	40594	1	Joint	Valve seal ring	Dichtring

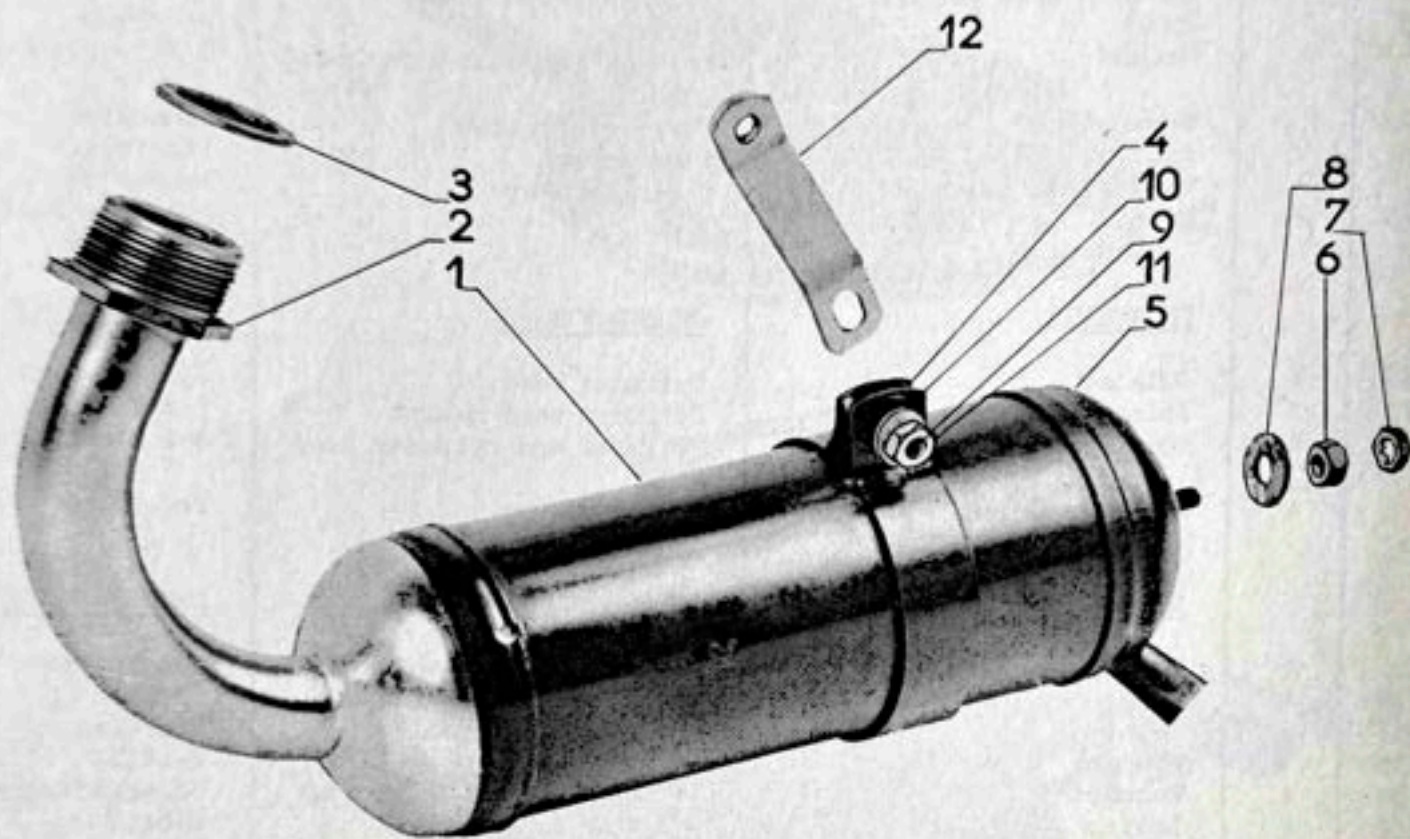

Dessin Drawing Zeichnung	Numéro Part Nr Nummer	Nombre Nr of Anzahl	Désignation	Description	Bezeichnung
			<u>ECHAPPEMENT</u>	<u>EXHAUST SYSTEM</u>	<u>AUSPUFFANLAGE</u>
1	40500E	1	Pot d'échappement complet	Silencer	Auspufftopf kpl.
2	40855	1	Ecrou	Exhaust pipe nut	Überwurfmutter
3	39240	1	Joint	Gasket	Dichtring
4	40510	1	Patte support de pot	Silencer collar	Klemmschelle
5	40502	1	Cône arrière	Silencer rear section	Auspuff-endteil
6	HU 6	1	Ecrou	Nut	Sechskantmutter
7	38644	1	Contre-écrou	Check-nut	Gegenmutter
8	L 6	1	Rondelle plate	Plain washer	Unterlegscheibe
9	H6.20	1	Vis	Screw	Sechskantschraube
10	37773	1	Rondelle éventail	Lock-washer	Fächerscheibe
11	HU 6	1	Ecrou	Nut	Sechskantmutter
12	40512	1	Bielle	Silencer stay	Stütze

APPARIAGE CYLINDRES ET PISTONS
JEU 0.03

Tableau de correspondance. La lettre repère du cylindre est frappée sur le plan de joint de culasse et celle du piston sur la partie bombée supérieure.

CYLINDRES		PISTONS	
lettre repère	diamètre alésage	lettre repère	diamètre
A	39.91	A	39.88
B	39.92	B	39.89
C	39.93	C	39.90
D	39.94	D	39.91
E	39.95	E	39.92
F	39.96	F	39.93
G	39.97	G	39.94
H	39.98	H	39.95
I	39.99	I	39.96

MATCHING CYLINDERS AND PISTONS
CLEARANCE 0.03

Table of correspondences. The cylinder index letter is stamped on the cylinder head mating surface, while the piston one is stamped on its upper convex surface.

CYLINDERS		PISTONS	
index letter	diameter bore	index letter	diameter
A	39.91	A	39.88
B	39.92	B	39.89
C	39.93	C	39.90
D	39.94	D	39.91
E	39.95	E	39.92
F	39.96	F	39.93
G	39.97	G	39.94
H	39.98	H	39.95
I	39.99	I	39.96

ABMESSUNGEN VON ZYLINDERN UND KOLBEN
TOLERANZ 0.03

Vergleichstabelle. Der Buchstabe zur Kennzeichnung des Zylinders ist auf der Zylinderkopffläche eingeschlagen und der des Kolbens auf der oberen Wölbung

ZYLINDER		KOLBEN	
Kennzeich- nung	Innen ϕ	Kennzeich- nung	Aussen ϕ
A	39.91	A	39.88
B	39.92	B	39.89
C	39.93	C	39.90
D	39.94	D	39.91
E	39.95	E	39.92
F	39.96	F	39.93
G	39.97	G	39.94
H	39.98	H	39.95
I	39.99	I	39.96

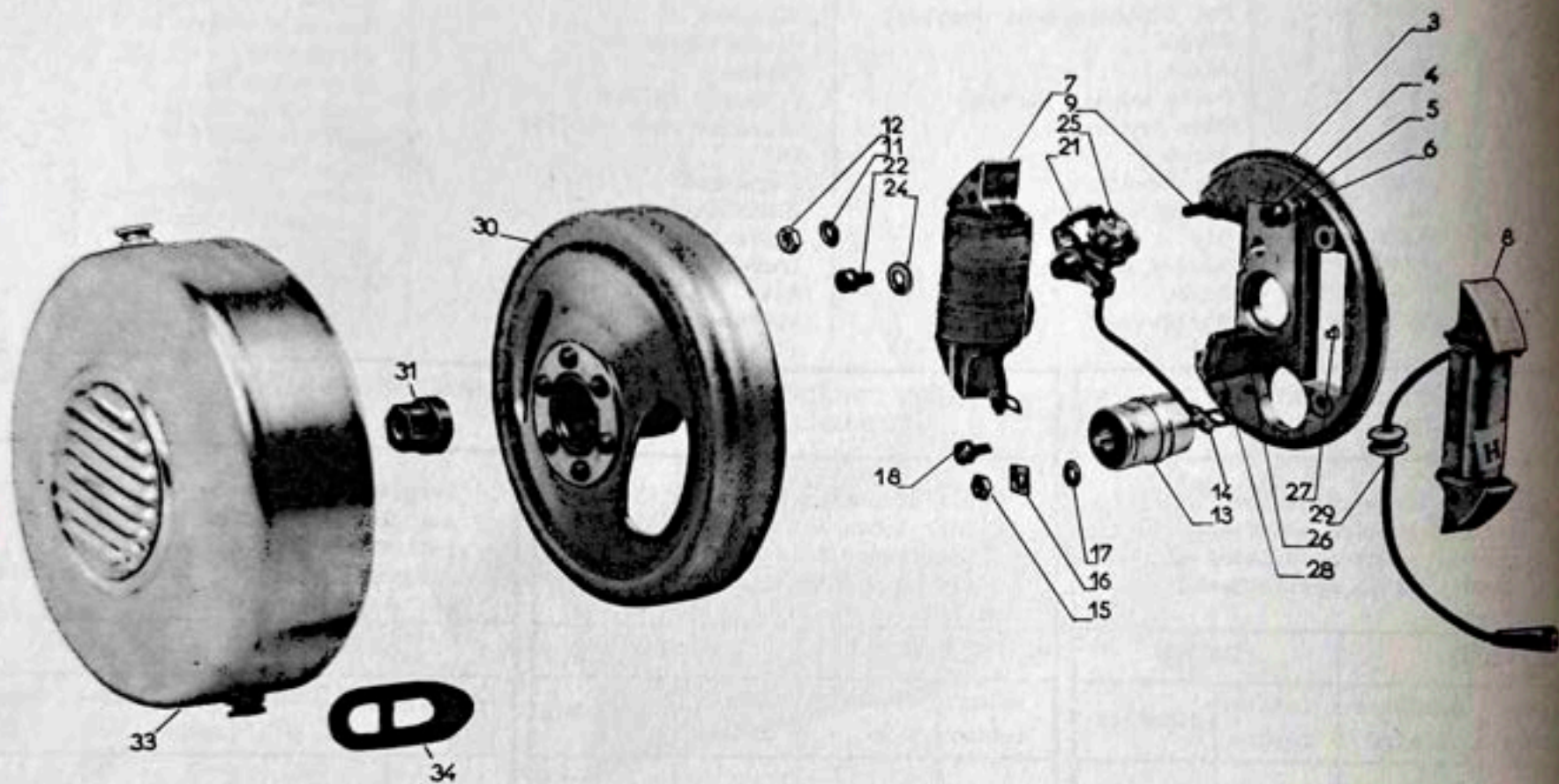

Dessin Drawing Zeichnung	Numéro Part Nr Nummer	Nombre Nr of Anzahl	Désignation	Description	Bezeichnung
			<u>VOLANT MAGNETIQUE PEUGEOT</u>	<u>PEUGEOT FLYWHEEL MAGNETO</u>	<u>PEUGEOT ZÜNDANLAGE</u>
	41370	1	Volant magnétique	Flywheel magneto	Elektromagnet
	41369	1	Stator complet	Stator assembly	Stator kpl.
3	34963	1	Stator nu	Stator	Stator nackt
4	C5.20	2	Vis	Screw	Zylinderschraube
5	32300	2	Rondelle éventail	Lock-washer	Fächerscheibe
6	31565	2	Rondelle plate	Plain washer	Unterlegscheibe
7	35488E	1	Bobine d'allumage	Ignition coil	Zündspule
8	35487E	1	Bobine d'éclairage	Lighting coil	Lichtspule
9	35491	4	Vis	Screw	Sechskantschraube
11	B 4	4	Rondelle éventail	Lock-washer	Fächerscheibe
12	HU 4	4	Ecrou	Nut	Sechskantmutter
13	30911	1	Condensateur	Condenser	Kondensator
14	35480E	1	Fil connexion	Connecting lead	Elekt. Leitung
15	30911B	1	Ecrou	Nut	Sechskantmutter
16	41571	1	Frein d'écrou	Lock plate	Sicherungscheibe
17	B 4	1	Rondelle éventail	Lock-washer	Fächerscheibe
18	41295	1	Vis avec rondelle éventail	Screw with lock-washer	Schraube mit Fächerscheibe
21	34931E	1	Rupteur "Dahl"	Contact breaker assembly	Unterbrecher
22	41295	1	Vis avec rondelle éventail	Screw with lock-washer	Schraube mit Fächerscheibe
24	M 4	1	Rondelle plate	Plain washer	Unterlegscheibe
25	1744	1	Borne complète	Contact breaker terminal assembly	Anschlusspol
26	30917	1	Porte-graisseur	Lubricating felt bracket	Filzhalter



Dessin Drawing Zeichnung	Numéro Part Nr Nummer	Nombre Nr of Anzahl	Désignation	Description	Bezeichnung
27	34952	1	Rivet	Rivet	Niet
28	31567	1	Feutre graisseur	Lubricating felt	Schmierfilz
29	31543	1	Passe-fil	Grommet	Gummitülle
30	35485B	1	Rotor	Rotor	Rotor
31	30907	1	Ecrou	Nut	Sechskantmutter mit Bund
33	41474	1	Couvercle	Cover	Schutzdeckel
34	38465	2	Bride	Clamp	Befestigungslasche
			<u>FIL DE BOUGIE</u>	<u>SPARK PLUG LEAD</u>	<u>ZÜNDKABEL</u>
	40435	1	Fil de bougie L = 480 avec passe-fil et antiparasite	Spark plug lead with grom- met and radio interference suppressor	Zündkabel mit Gummitülle und Entstörer
	35478	1	Passe-fil	Grommet	Gummitülle
	40434	1	Antiparasite	Radio interference suppres- sor	Entstörer
	39836	1	Manchon isolant	Insulating sleeve	Isoliermuffe
			<u>BOUGIE</u>	<u>SPARK PLUG</u>	<u>ZÜNDKERZE</u>
	1003 H	1	Bougie "Marchal" CR35 avec joint	Spark plug with gasket	Zündkerze mit Dichtring
	1010	1	Joint	Spark plug gasket	Dichtring

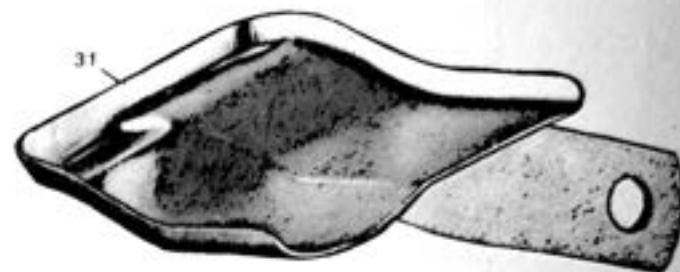
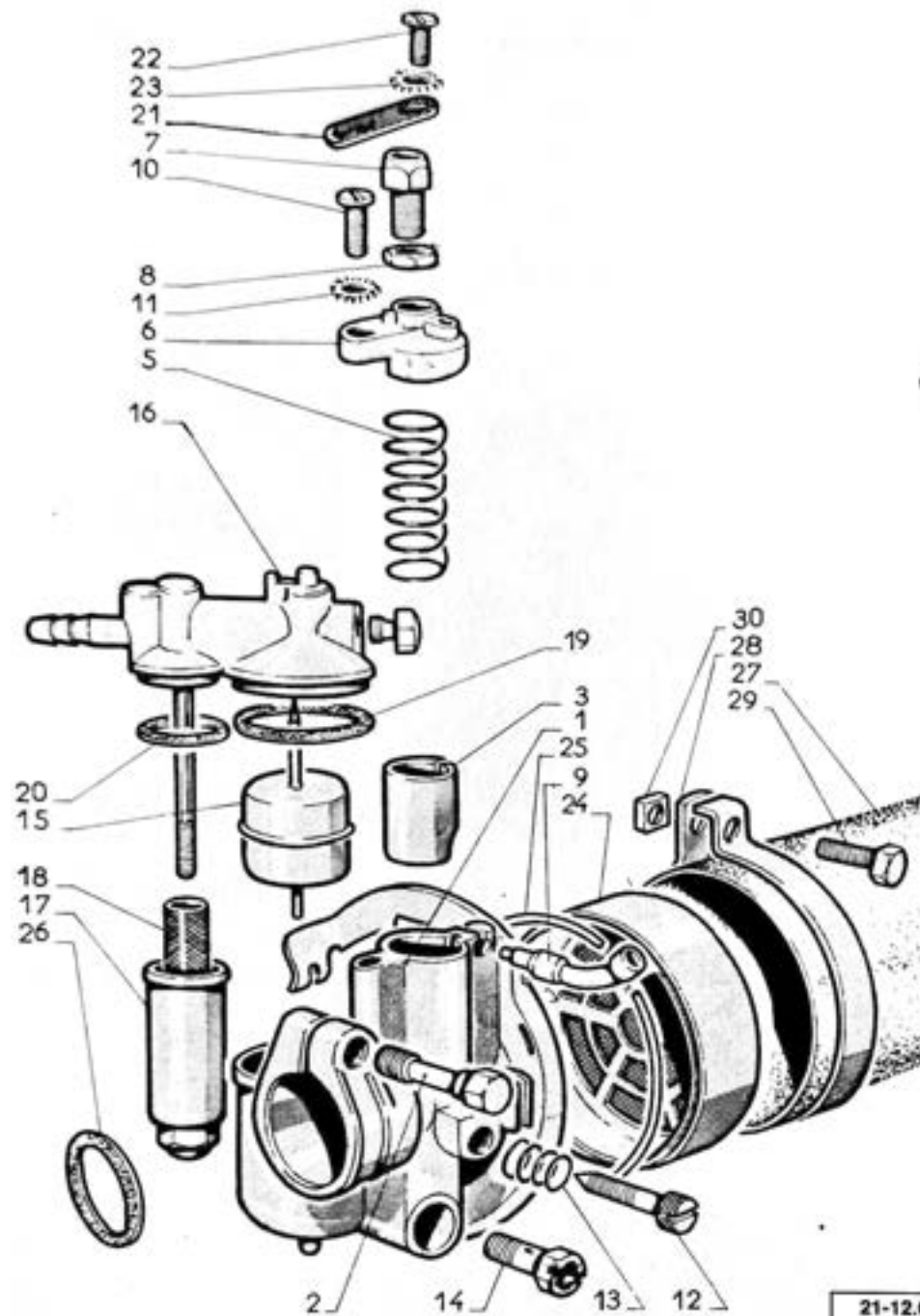

21-2.66.2

21-12.65-1

Dessin Drawing Zeichnung	Numéro Part Nr Number	Nombre Nr of Anzahl	Désignation	Description	Bezeichnung
			<u>CARBURATEUR</u> Pour 104M (machine sans va- riateur)	<u>CARBURETTOR</u> For 104M (moped without va- riator)	<u>VERGASER</u> Für 104M (Moped ohne Dreh- momentwandler)
	42590	1	Carburateur D.10D.640	D.10D.640 carburettor	Vergaser, kpl. D.10D.640
1	7583	1	Chambre de mélange	Mixing chamber	Vergasergehäuse
3	4649-10	1	Volet des gaz	Throttle slide	Gasschieber
14	5012	1	Gicleur 195	Jet 195	Vergaserdüse 195
			Pour 104MV (machine à varia- teur)	For 104MV (moped with va- riator)	Für 104MV (Moped mit Dreh- momentwandler)
	42310	1	Carburateur D.12.643	D.12.643 carburettor	D.12.643 Vergaser
1	7585	1	Chambre de mélange	Mixing chamber	Vergasergehäuse
3	4649-8	1	Volet des gaz	Throttle slide	Gasschieber
14	5012	1	Gicleur 230	Jet 230	Vergaserdüse 230
			Pièces communes aux deux modèles	Common parts for both models	Gemeinsame Teile für beide Modelle
2	6171	1	Vis	Screw	Sechskantschraube
5	3771	1	Ressort	Slide spring	Druckfeder
6	6163	1	Chapeau de chambre	Mixing chamber cover	Deckel
7	1510	1	Tendeur de gaine	Cable adjuster	Stellschraube
8	1511	1	Ecrou	Nut	Sechskantmutter
9	8025	1	Tube guide	Choke control cable guide	Rohrbogen
10	V 621	1	Vis	Screw	Linsenschraube
11	B 4	1	Rondelle éventail	Lock-washer	Fächerscheibe
12	6546 G	1	Vis Ø 5 de butée	Slow-running adjusting screw	Verstellerschraube
13	5072	1	Ressort	Spring	Druckfeder
15	6437	1	Flotteur	Float	Schwimmer
16	7052	1	Couvercle	Cover	Deckel
17	6585	1	Cuve de décantation	Sediment chamber	Filtergehäuse
18	4159	1	Filtre	Filter	Kraftstofffilter
19	6159	1	Joint	Gasket	Dichtring
			Voir suite page 18	Continued page 18	Siehe Fortsetzung Seite 18

Dessin Drawing Zeichnung	Numéro Part Nr Nummer	Nombre Nr of Anzahl	Désignation	Description	Bezeichnung
			<u>CARBURATEUR (Suite)</u>	<u>CARBURETTOR (Continued)</u>	<u>VERGASER (Fortsetzung)</u>
20	6687	1	Joint	Gasket	Dichtring
21	8048	1	lame fixe-couvercle	Cover fixing strip	Abdeckfeder
22	6596	1	Vis	Screw	Linsenschraube
23	32300	1	Rondelle éventail	Lock-washer	Fächerscheibe
24	8023	1	Filtre à air	Air filter	Luftfilter
25	6221	1	Jonc	Retaining ring	Drahtsprengring
26	3876 B	1	Joint fibre \varnothing 13x18,5 ép.1,5	Gasket	Faserdichtring
27	42184	1	Silencieux d'admission	Air intake silencer	Ansaugeräuschkämpfer kpl.
28	40496	1	Collier	Collar	Klemmschelle
29	H5-15	1	Vis	Screw	Sechskantmutter
30	Q 5	1	Ecrou	Nut	Vierkantmutter
31	41511	1	Défecteur	Shield	Ablenker
			<u>ROBINET D'ESSENCE</u>	<u>PETROL TAP</u>	<u>BENZINHAHN</u>
33	40403 1163	1	Robinet d'essence Tuyau \varnothing 4x7 (se vend au mètre)	Petrol tap with seal Petrol pipe (sold by the meter)	Benzinhahn Benzinschlauch (Meterware)
34	1165 B	1	Cuvette avec joint	Cup with seal	Schale mit Dichtring
35	40403 B	1	Bouton plastique	Button	Kunststoffknopf

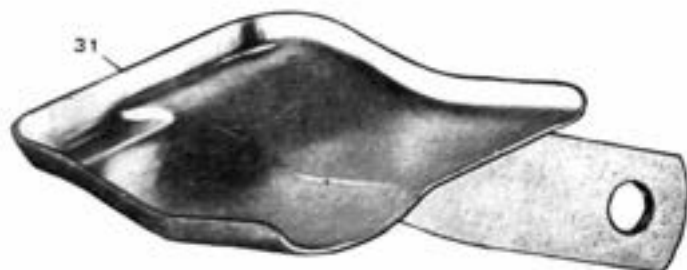

21.2.66.2

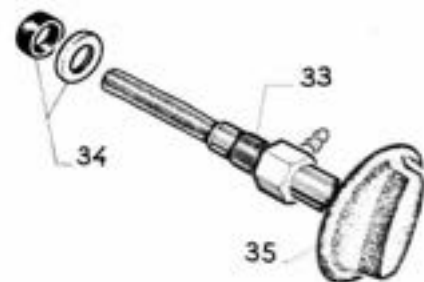

28.12.65-7

TYPE MODEL TYP

104 M

PARTIE CYCLE
CYCLE PARTS
FAHRGESTELL



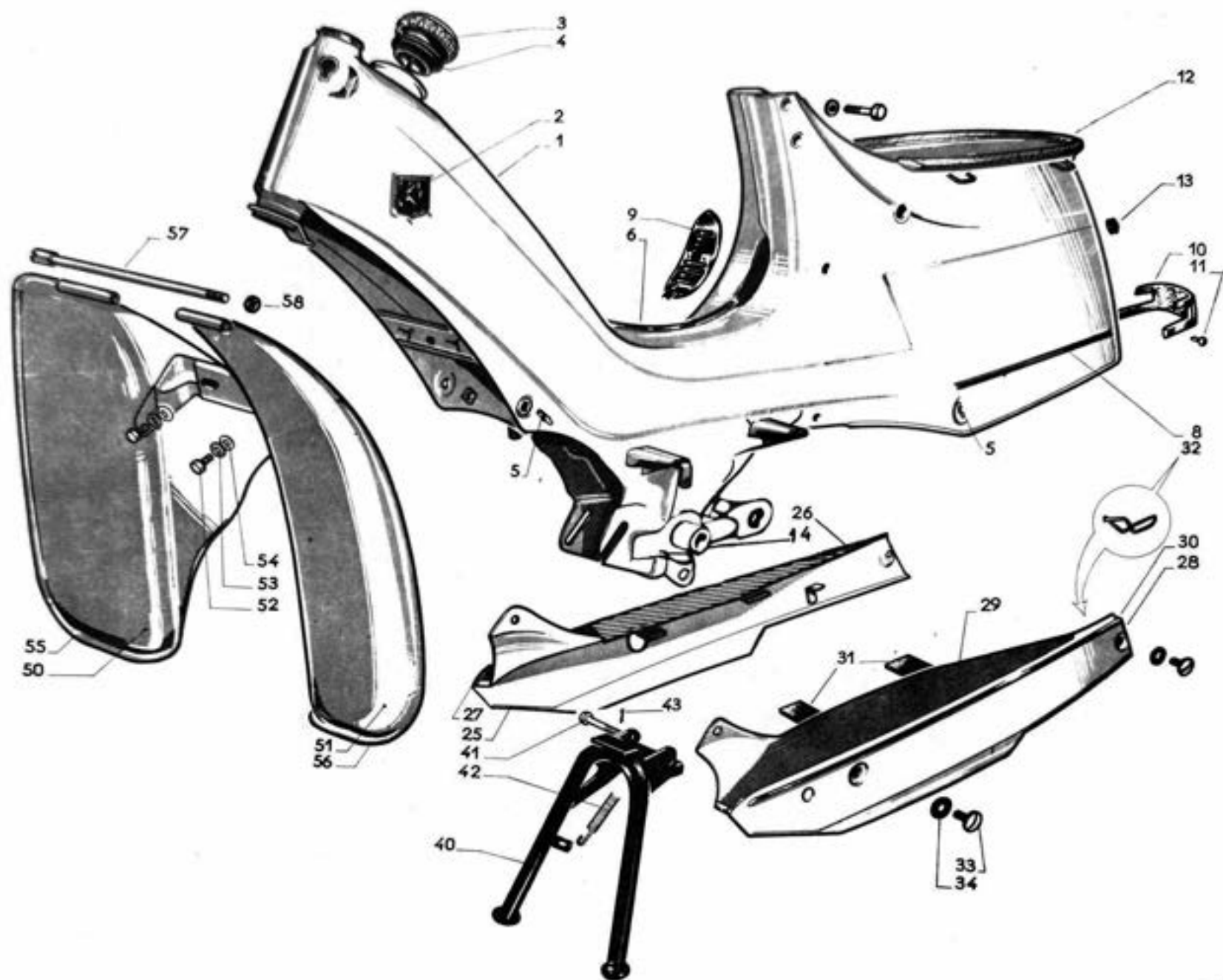

Dessin Drawing Zeichnung	Numéro Part Nr Nummer	Nombre Nr of Anzahl	Désignation	Description	Bezeichnung
			<u>CHASSIS</u>	<u>FRAME</u>	<u>RAHMEN</u>
1	*44286	1	Châssis avec cône et cuvette de direction	Frame with cone and cup	Rahmen
2	40177	2	Ecusson	Badge	Wappen
3	40387	1	Bouchon de réservoir	Petrol tank cap	Tankverschluss
4	40389	1	Joint	Cap gasket	Dichtring
5	31884E	6	Ecrou à cage	Captive nut	Spezialmutter
6	39965	1	Profilé enjoliveur	Embellisher	Profilleiste
8	40181	2	Profilé enjoliveur	Embellisher	Profilleiste
9	40178	1	Grille de prise d'air	Air admission grate	Verzierunggitter für Luft- eintritt
10	39176	1	Sabot de coque	Rear embellisher	Zierkappe
11	34471	2	Vis "Parker"	"Parker" screw	Linsensenblechschraube
12	39531	1	Garniture	Luggage carrier moulding	Plastikeinfassung
13	37666	1	Passe-fil	Grommet	Gummitülle
14	V16951	2	Remboitage	Bush	Lagerbuchse
			<u>MARCHEPIEDS</u>	<u>RUNNING BOARD</u>	<u>TRITTBRETT</u>
25	*39717	1	Marchepied droit complet	RH running board assy.	Rechtes Trittbrett, kpl.
26	39725	1	Tapis caoutchouc	Running board rubber covering	Gummibelag
27	40182	1	Profilé enjoliveur droit	RH embellisher	Rechte Profilleiste
28	*39718	1	Marchepied gauche complet	LH running board assy.	Linkes Trittbrett, kpl.
29	39726	1	Tapis caoutchouc	Running board rubber covering	Gummibelag
30	40182	1	Profilé enjoliveur gauche	LH embellisher	Linke Profilleiste
31	39711	4	Cale d'appui	Rubber plate	Gummiunterlage
32	35447	4	Agrafe	Clip	Klammer
			* Ne pas omettre de préciser le coloris	* Do not omit to specify colour	* Nicht vergessen die genaue Farbe anzugeben

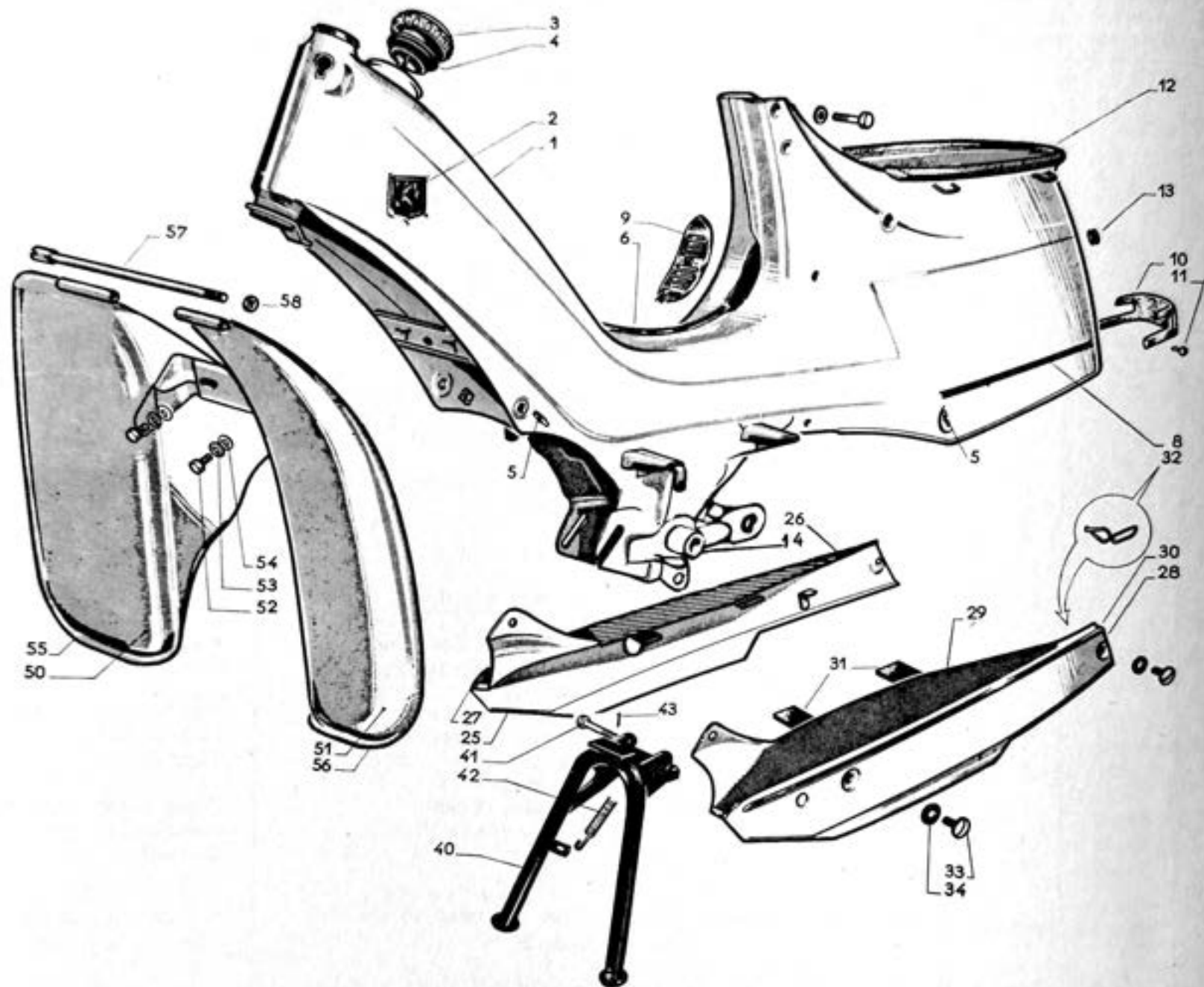

Dessin Drawing Zeichnung	Numéro Part Nr Nummer	Nombre Nr of Anzahl	Désignation	Description	Bezeichnung
33	P6-12	6	Vis	Chrome screw	Linsenschraube
34	42325	6	Rondelle rilsan	"Rilsan" washer	"Rilsan" Scheibe
	40422	2	Marque BB 104 Peugeot	BB 104 Peugeot badge	Typzeichen (Peugeot)
	40931	2	Marque BB 104 Terrot	BB 104 Terrot badge	Typzeichen (Terrot)
	V17517B	6	Rivet \emptyset 2 L = 4	Rivet	Niet
			<u>BEQUILLE</u>	<u>STAND</u>	<u>STÄNDER</u>
40	44756	1	Béquille centrale	Centre stand	Ständer
41	38736	1	Vis axe	Pivot bolt	Ständerbolzen
42	37513	1	Ressort	Spring	Zugfeder
43	V2-25	1	Goupille fendue	Split pin	Splint
			<u>PARE-JAMBES</u>	<u>LEG SHIELDS</u>	<u>BEINSCHILDE</u>
50	*39681	1	Pare-jambes côté droit avec profilé enjoliveur	RH legshields with embellisher	Beinschild, rechts
51	*39682	1	Pare-jambes côté gauche avec profilé enjoliveur	LH legshields with embellisher	Beinschild, links
52	H7-15	2	Vis	Screw	Sechskantschraube
53	B 7	4	Rondelle éventail	Lock-washer	Fächerscheibe
54	L 6	2	Rondelle plate	Plain washer	Unterlegscheibe
	HU 7	2	Ecrou	Nut	Sechskantmutter
55	41071	1	Profilé enjoliveur droit	RH embellisher	Profilleiste
56	41072	1	Profilé enjoliveur gauche	LH embellisher	Profilleiste
57	C5-160-B	1	Vis	Screw	Zylinderschraube
58	HU 5	1	Ecrou	Nut	Sechskantmutter
			* Ne pas omettre de préciser le coloris	* Do not omit to specify colour	* Nicht vergessen die genaue Farbe anzugeben

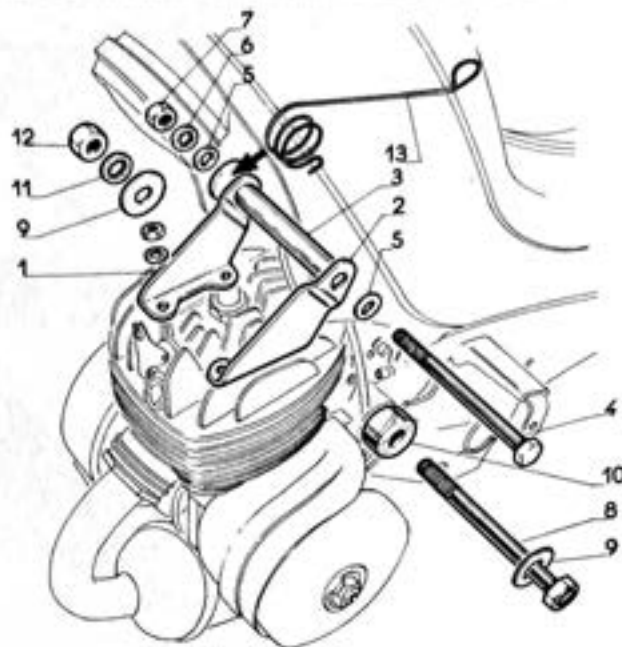

28.12.65-8

Dessin Drawing Zeichnung	Numéro Part Nr Nummer	Nombre Nr of Anzahl	Désignation	Description	Bezeichnung
			<u>PIECES FIXATION MOTEUR</u>	<u>ENGINE ATTACHMENT PARTS</u>	<u>MOTORBEFESTIGUNGSTEILE</u>
1	43329	1	Patte côté droit	RH attachment lug	Befestigungslasche, rechts
2	43331	1	Patte côté gauche	LH attachment lug	Befestigungslasche, links
3	43333	1	Entretoise	Cross-piece	Distanzrohr
4	39960	1	Vis	Screw	Sechskantschraube
5	M 7	2	Rondelle d'appui	Thrust washer	Druckscheibe
6	B 8	1	Rondelle éventail	Lock-washer	Fächerscheibe
7	39964	1	Ecrou	Nut	Sechskantmutter
8	H10-65	1	Vis	Screw	Sechskantschraube
9	L 10	2	Rondelle plate	Plain washer	Unterlegscheibe
10	39699	1	Entretoise	Spacer	Distanzstück
11	37312	1	Rondelle éventail	Lock-washer	Fächerscheibe
12	HU 10	1	Ecrou	Nut	Sechskantmutter
13	41309	1	Ressort support fil de bougie	Plug lead clip	Zündkabelhalter

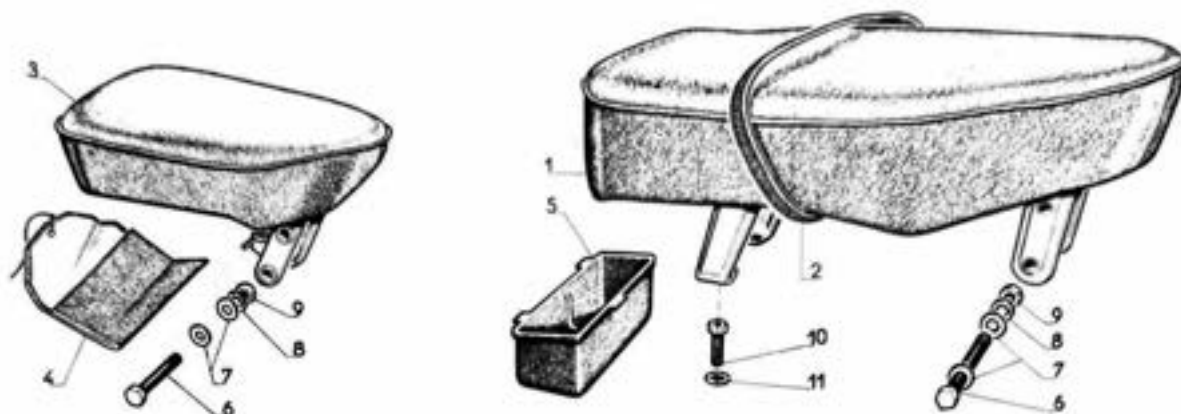

28.12.65-12 bis

Dessin Drawing Zeichnung	Numéro Part Nr Nummer	Nombre Nr of Anzahl	Désignation	Description	Bezeichnung
			<u>SELLE</u>	<u>SADDLE</u>	<u>SATTEL</u>
1	44133	1	Selle biplace	Dual seat saddle	Doppelsitzbank
2	44133B	1	Sangle (SABLE)	Seat strap (SABLE)	Haltegriff (SABLE)
2	40634B	1	Sangle (EKLA)	Seat strap (EKLA)	Haltegriff (EKLA)
3	40107	1	Selle à coussin	Single seat saddle	Sattel
4	40107T	1	Trousse à outils (SABLE)	Tool-roll (SABLE)	Werkzeugtasche (SABLE)
5	40634S	1	Sacoche à outils (EKLA)	Tool-box (EKLA)	Werkzeugbehälter (EKLA)
			<u>PIECES DE FIXATION SELLES</u>	<u>SADDLE ATTACHMENT PARTS</u>	<u>SATTELBEFESTIGUNGSTEILE</u>
6	39961	2	Vis	Screw	Sechskantschraube
7	M 6	4	Rondelle plate	Plain washer	Unterlegscheibe
8	B 7	2	Rondelle éventail	Lock-washer	Fächerscheibe
9	39963	2	Ecrou	Nut	Sechskantmutter
10	H6-16	2	Vis	Screw	Sechskantschraube
11	37773	2	Rondelle éventail	Lock-washer	Fächerscheibe

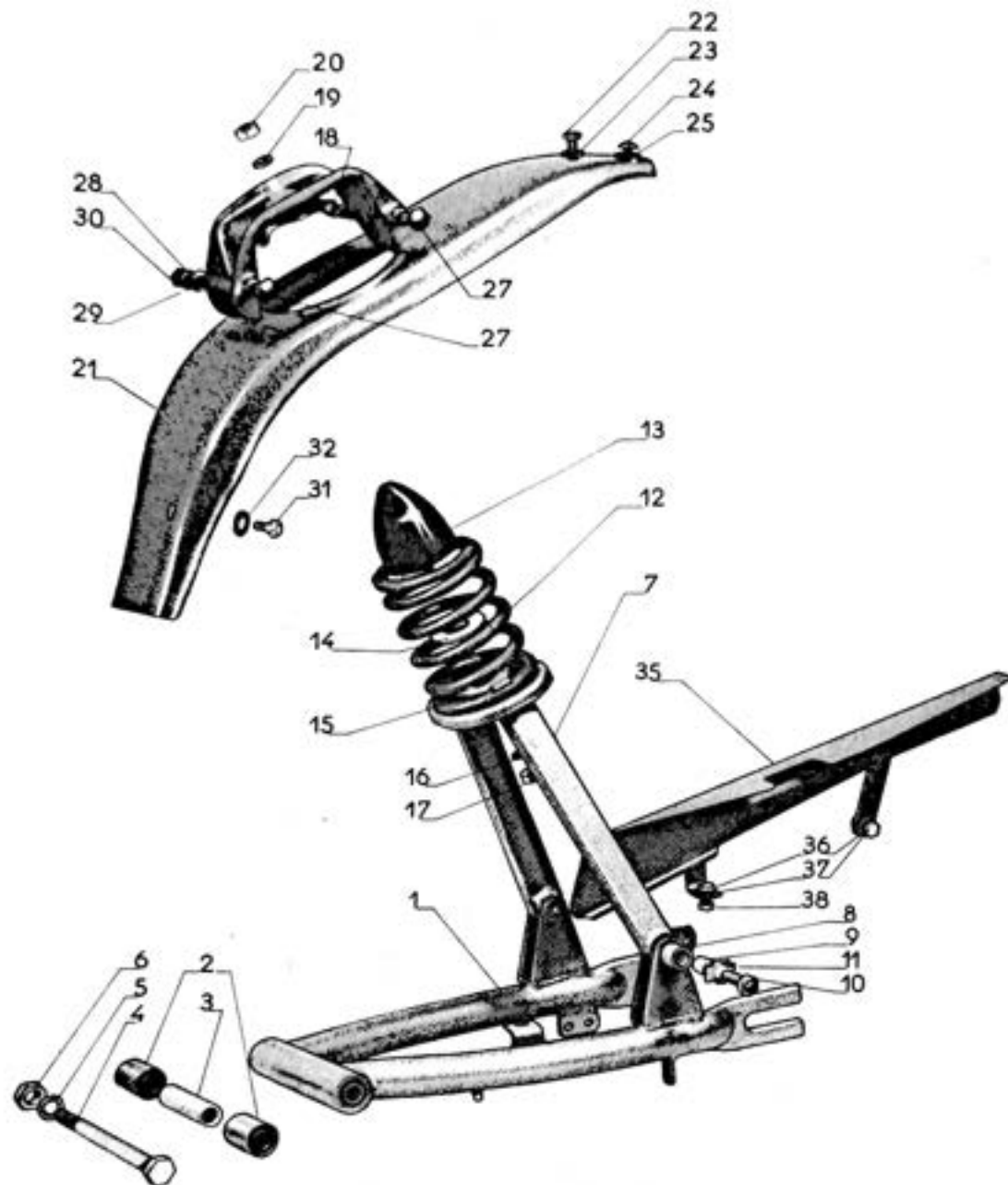

Dessin Drawing Zeichnung	Numéro Part Nr Nummer	Nombre Nr of Anzahl	Désignation	Description	Bezeichnung
			<u>SUSPENSION ARRIERE</u>	<u>REAR SUSPENSION</u>	<u>HINTERRADFEDERUNG</u>
1	44271	1	Bras de suspension AR	Rear swinging arm	Schwinge
2	44312	2	Silentbloc	Rubber bush	Silentblock
3	44298	1	Entretoise	Spacing tube	Distanzrohr
4	H10-150	1	Vis d'articulation	Screw	Sechskantschraube
5	28404	1	Rondelle éventail	Lock-washer	Fächerscheibe
6	HU.10	1	Ecrou	Nut	Sechskantmutter
7	44272	1	Ensemble des haubans	Rear suspension stay assy.	Komplette Verstrebung
8	39925	2	Amortisseur	Nylon bush	Nylonbuchse
9	39926	2	Entretoise	Spacer	Distanzstück
10	41713	2	Vis	Screw	Sechskantschraube
11	45403	2	Frein	Lock plate	Sicherungsblech
12	45110	1	Ressort	Spiral spring	Druckfeder
13	44294	1	Butée	Rubber stop	Anschlag
14	45208	1	Rondelle	Washer	Unterlegscheibe
15	44297	1	Coupelle d'attache ressort	Lower spring cup	Untere Federbefestigung
16	B 8	1	Rondelle éventail	Lock-washer	Fächerscheibe
17	HU.8	1	Ecrou	Nut	Sechskantmutter
18	44295	1	Ensemble coupelle et vis d'attache ressort	Upper spring cup	Obere Federbefestigung
19	B 8	1	Rondelle éventail	Lock-washer	Fächerscheibe
20	HU.8	1	Ecrou	Nut	Sechskantmutter
21	44299	1	Garde-boue arrière	Rear mudguard	Hinterradschutzblech
22	H6-16	2	Vis	Screw	Sechskantschraube
23	37773	2	Rondelle éventail	Lock-washer	Fächerscheibe
			montage selle biplace	For dual seat	für Doppelsitz- bank

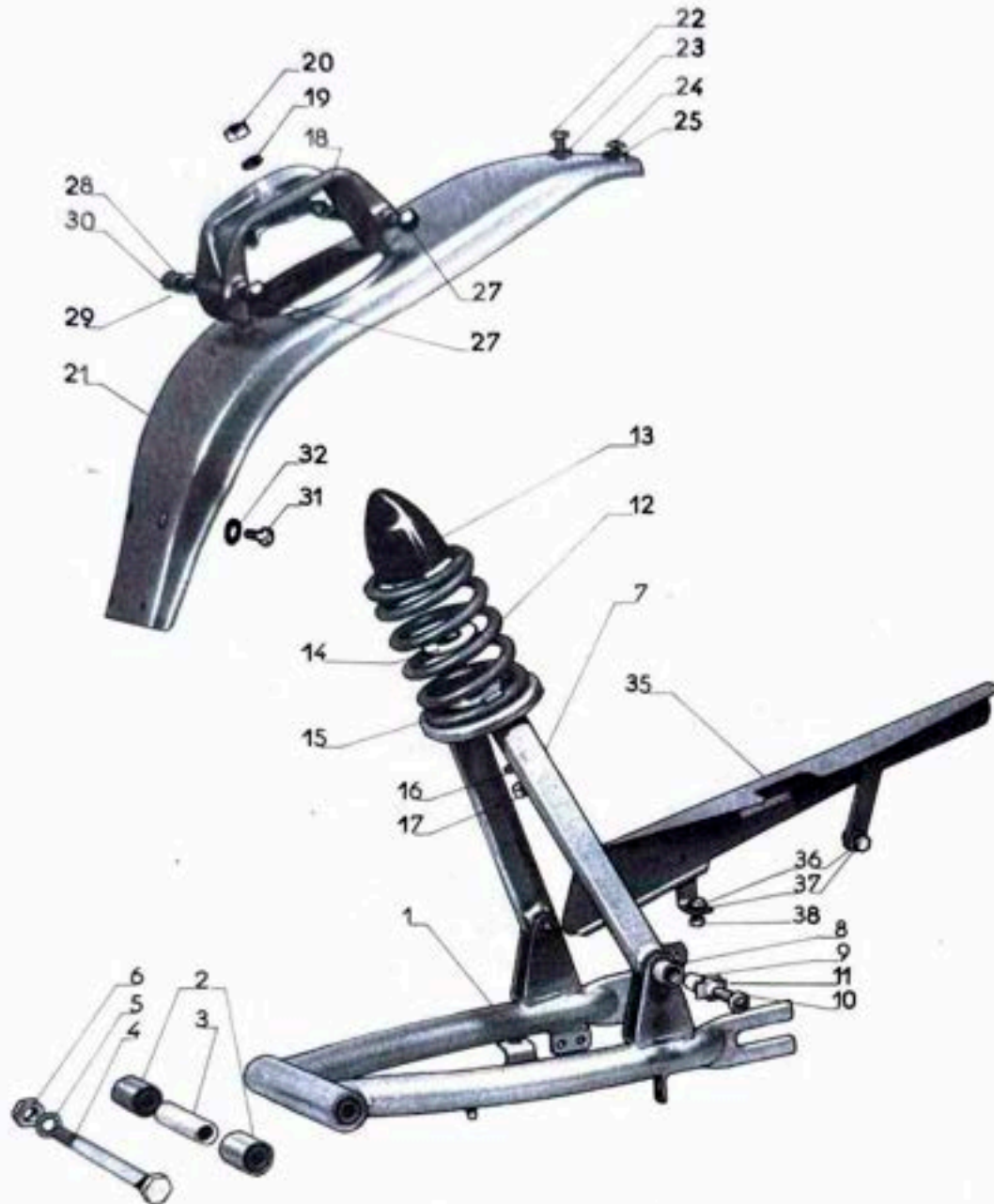

Dessin Drawing Zeichnung	Numéro Part Nr Nummer	Nombre Nr of Anzahl	Désignation	Description	Bezeichnung
24	P6-12	2	Vis	Screw	Linsenschraube
25	42325	2	Rondelle rilsan	Rilsan washer	"Rilsan" Scheibe
26	39958	1	Boulon	Bolt	Sechskantschraube, vorn
27	39959	1	Boulon	Bolt	Sechskantschraube, hinten
28	M 6	2	Rondelle plate	Plain washer	Unterlegscheibe
29	B 7	2	Rondelle éventail	Lock-washer	Fächerscheibe
30	39963	2	Ecrou	Nut	Sechskantmutter
31	H6-12	2	Vis	Screw	Sechskantschraube
32	37773	2	Rondelle éventail	Lock-washer	Fächerscheibe
	45439	1	Ensemble garde-boue arrière équipé du ressort et des haubans	Rear mudguard with spring and stays assembly	Komplette Hinterradfederung aus : Schutzblech, Feder Verstrebung
			<u>PARE-CHAINE</u>	<u>CHAIN GUARD</u>	<u>KETTENSCHUTZ</u>
35	*40336	1	Pare-chafne	Chain guard	Kettenschutz
36	H6-12	2	Vis	Screw	Sechskantschraube
37	37773	2	Rondelle éventail	Lock-washer	Fächerscheibe
38	HU.6	1	Ecrou	Nut	Sechskantmutter
			* Ne pas omettre de préciser le coloris	* Do not omit to specify colour	* Nicht vergessen die genaue Farbe anzugeben

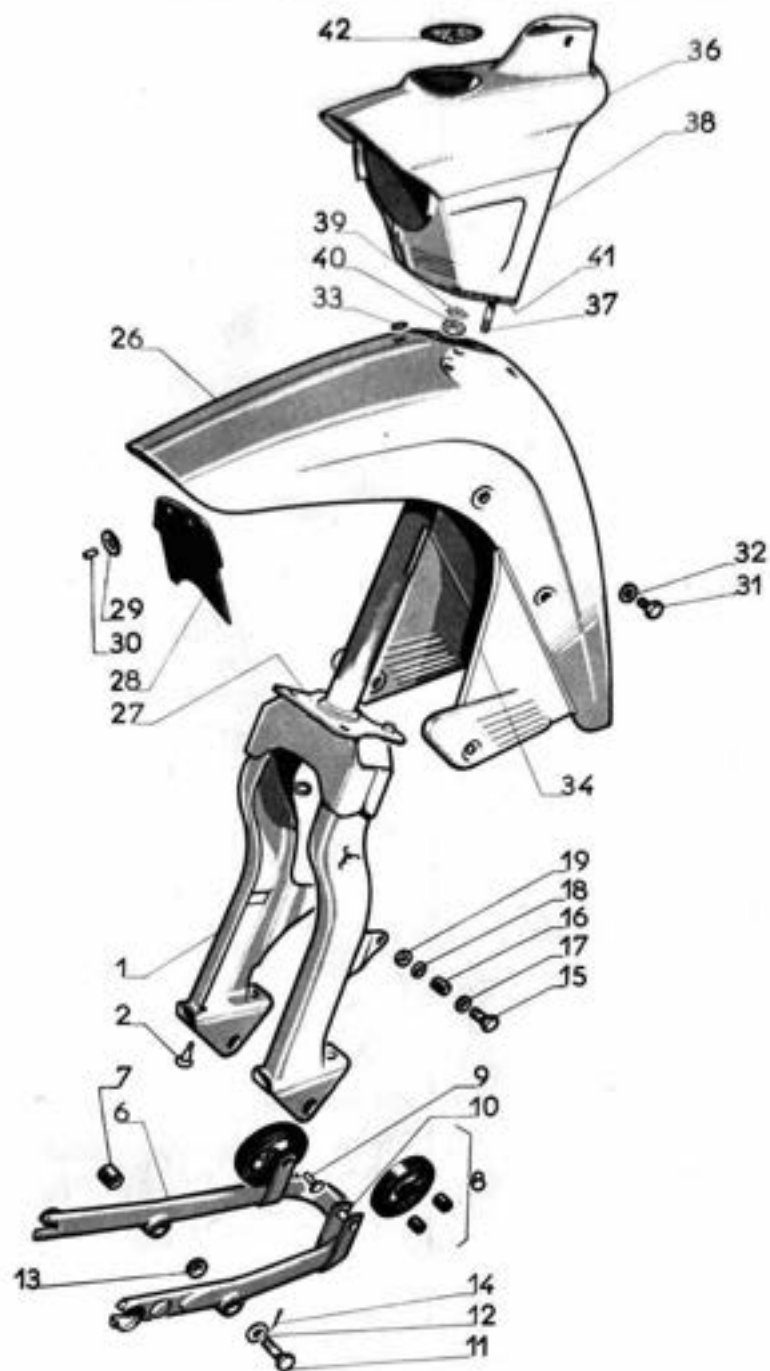

Dessin Drawing Zeichnung	Numéro Part Nr Nummer	Nombre Nr of Anzahl	Désignation	Description	Bezeichnung
			<u>FOURCHE AVANT</u>	<u>FRONT FORK</u>	<u>VODERGABEL</u>
1	*39813	1	Fourche avant avec butée caoutchouc	Front fork with rubber buffer	Vordergabel mit Anschlag
2	33806B	4	Butée caoutchouc	Rubber buffer	Gummianschlag
			<u>SUSPENSION AVANT A BALANCIER</u>	<u>FRONT SUSPENSION</u>	<u>VORDERRADFEDERUNG</u>
6	*40077	1	Balancier avec silentbloc et anneaux Neiman	Swinging arm with rubber bush and Neiman rings	Vorderradschwinge kpl.
7	36512	2	Silentbloc	Rubber bush	Silentblock
8	41670	2	Jeu d'anneaux	Set of rubber rings	Satz Gummiringe
9	39782	2	Rivet	Rivet	Niet
10	38038	2	Entretoise \varnothing 7,2x10 L = 15	Spacer	Distanzstück
11	39957	2	Axe d'articulation	Pivot bolt	Lagerschraube
12	M 7	4	Rondelle plate	Plain washer	Unterlegscheibe
13	H bis KB	2	Ecrou	Nut	Kronenmutter
14	V2.25	2	Goupille fendue	Split pin	Splint
15	39956	2	Axe supérieur	Fixing screw	Sechskantschraube
16	38038	2	Entretoise \varnothing 7,2x10 L = 14	Spacer	Distanzstück
17	M6	2	Rondelle plate	Plain washer	Unterlegscheibe
18	B 7	2	Rondelle éventail	Lock-washer	Fächerscheibe
19	HM 7	2	Ecrou	Nut	Sechskantmutter
			* Ne pas omettre de préciser le coloris	* Do not omit to specify colour	* Nicht vergessen die genaue Farbe anzugeben

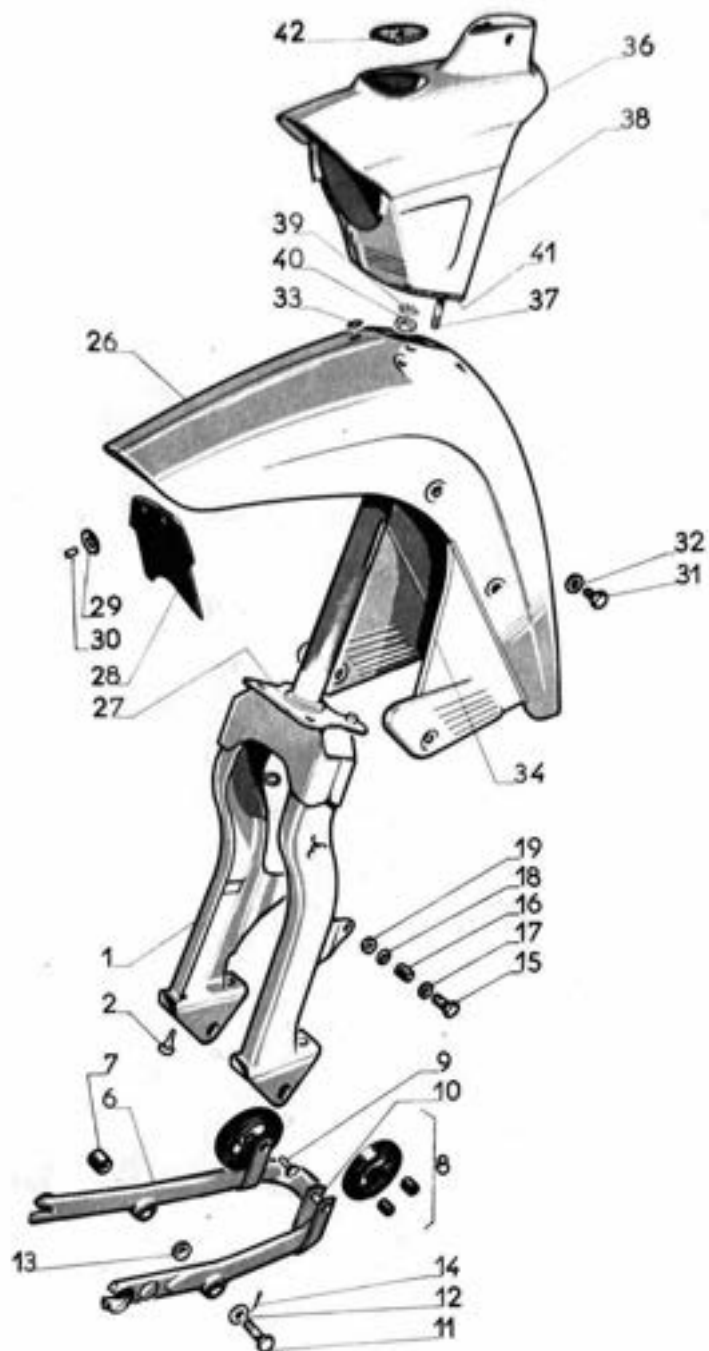

Dessin Drawing Zeichnung	Numéro Part Nr Nummer	Nombre Nr of Anzahl	Désignation	Description	Bezeichnung
			<u>GARDE-BOUE AVANT</u>	<u>FRONT MUDGUARD</u>	<u>VORDERRADSCHUTZBLECH</u>
26	*39779	1	Garde-boue	Mudguard	Schutzblech
27	39781	1	Plaque d'étanchéité	Seal plate	Gummiabdichtung
28	40232	1	Bavette supérieure	Front mudflap	Kotschutz
29	N 4	2	Rondelle	Washer	Scheibe
30	40235	2	Rivet creux	Rivet	Rohrriet
31	39955	2	Vis	Fixing screw	Sechskantschraube
32	V 643 C	2	Rondelle plate	Plain washer	Unterlegscheibe
33	27379	1	Rondelle de protection	Washer	Scheibe
34	39917		Bordure (se vend au mètre)	Moulding (sold by the meter)	Plastikeinfassung (Meterware)
			<u>CAPOTAGE DE DIRECTION</u>	<u>HEADLAMP COWLING</u>	<u>LENKERVERKLEIDUNG</u>
36	*40354	1	Partie supérieure de capotage	Upper part of cowling	Obere Lenkerverkleidung
37	40356	2	Goujons	Fixing stud	Stiftschraube
38	*40355	1	Partie inférieure de capotage	Lower part of cowling	Untere Lenkerverkleidung
39	37370	4	Rondelle éventail	Lock-washer	Fächerscheibe
40	HU 5	4	Ecrou	Nut	Sechskantmutter
41	40140		Protecteur plastique (se vend au mètre)	Moulding (sold by the meter)	Kunststoffeinfassung (Meterware)
42	37916A	1	Cache emplacement compteur	Speedometer hole cover	Abdeckung der Öffnung für den Tachometer
			* Ne pas omettre de préciser le coloris	* Do not omit to specify colour	* Nicht vergessen die genaue Farbe anzugeben

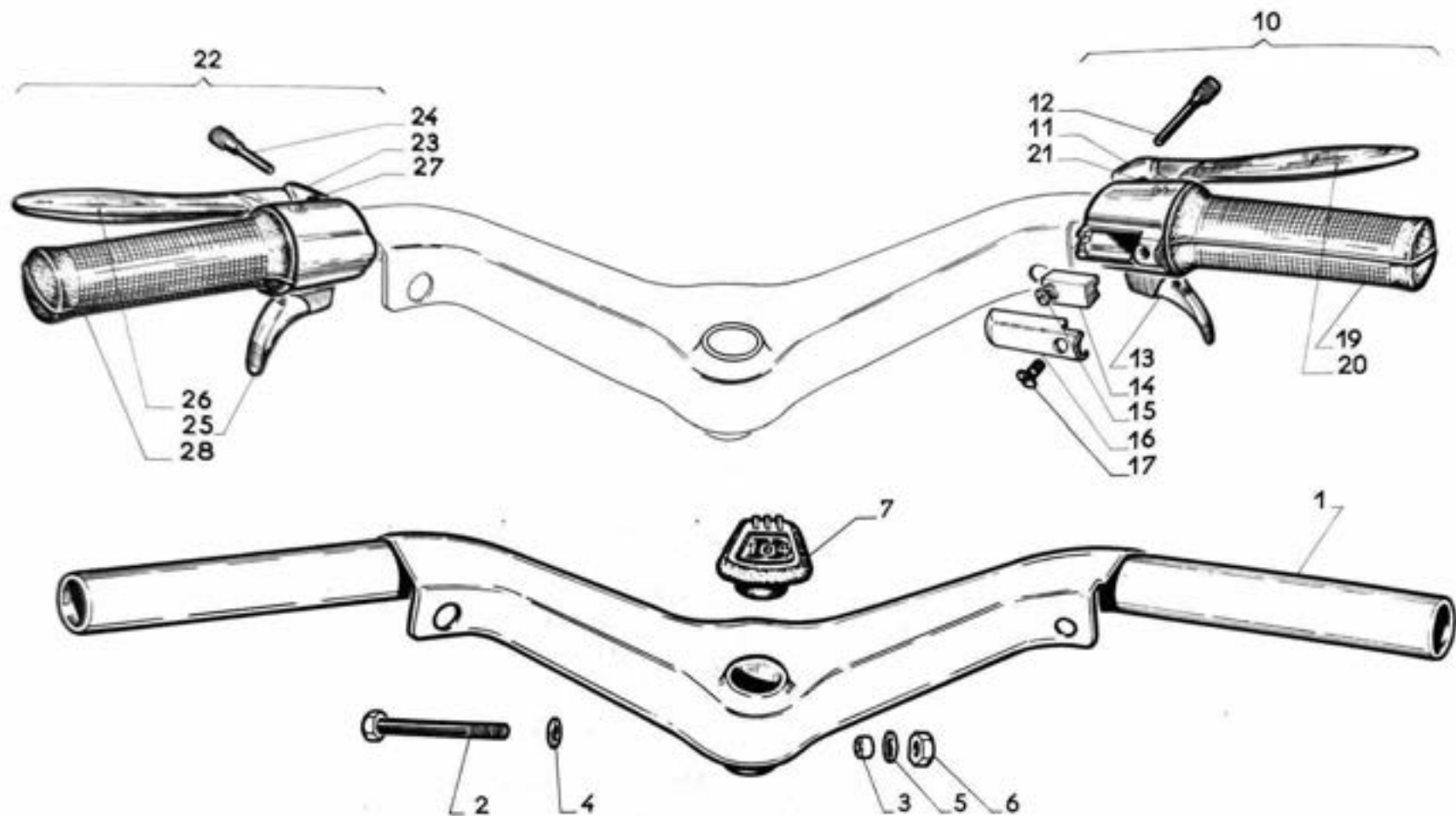

Dessin Drawing Zeichnung	Numéro Part Nr Nummer	Nombre Nr of Anzahl	Désignation	Description	Bezeichnung
			<u>GUIDON</u>	<u>HANDLEBARS</u>	<u>LENKER</u>
1	*40390	1	Guidon nu	Handlebars, only	Lenker, nackt
2	40108	1	Vis	Screw	Sechskantschraube
3	40553	1	Entretoise	Spacer	Distanzstück
4	N 7	1	Rondelle plate	Plain washer	Unterlegscheibe
5	41919	1	Rondelle éventail	Lock-washer	Fächerscheibe
6	39964	1	Ecrou	Nut	Sechskantmutter
7	39117	1	Cache du collier	Name plate	Abdeckkappe
			<u>POIGNEES DE GUIDON</u>	<u>GRIPS</u>	<u>LENKER-ARMATUREN</u>
10	42727	1	Poignée tournante avec gâchette et levier de frein	Rotating handle with trigger and brake lever	Drehgriff mit Dekompression- und Bremshebel
11	272TCB	1	Support de levier de frein droit	RH brake rotating handle body	Drehgriffgehäuse
12	181 CB	1	Vis Ø 7 à têtton L = 31	Screw	Gewindestift
13	265 CB	1	Gâchette	Trigger	Hebel
14	233 CB	1	Navette	Slider	Gleitstein mit Schraube
15	66 CB	1	Vis	Screw	Linsenschraube
16	232B CB	1	Capot couvercle L = 42	Cover	Deckel
17	51 CB	1	Vis	Screw	Linsensenkschraube
	238 CB	1	Tube	Tube	Griffrohr
19	59 B CB	1	Revêtement caoutchouc Ø 25 L = 105	Rotating handle rubber	Rechter Gummiüberzug
20	273 CB	1	Levier	RH brake lever	Bremshebel
21	74 A CB	1	Axe	Pivot	Lagerbolzen
22	42728	1	Poignée gauche avec levier de frein et gâchette de commande d'air	LH grip with trigger and brake lever	Festgriff mit Luft- und Bremshebel
23	274TCB	1	Support de levier	LH brake lever body	Griffgehäuse
24	181 CB	1	Vis Ø 7 à têtton L = 31	Screw	Gewindestift
25	275 CB	1	Gâchette	Trigger	Lufthebel
26	273CCB	1	Levier	LH brake lever	Bremshebel
27	74 ACB	1	Axe	Pivot	Lagerbolzen
28	600BCB	1	Poignée gauche caoutchouc	LH rubber grip	Linker Gummiüberzug
			* Ne pas omettre de préciser le coloris	* Do not omit to specify colour	* Nicht vergessen die genaue Farbe anzugeben

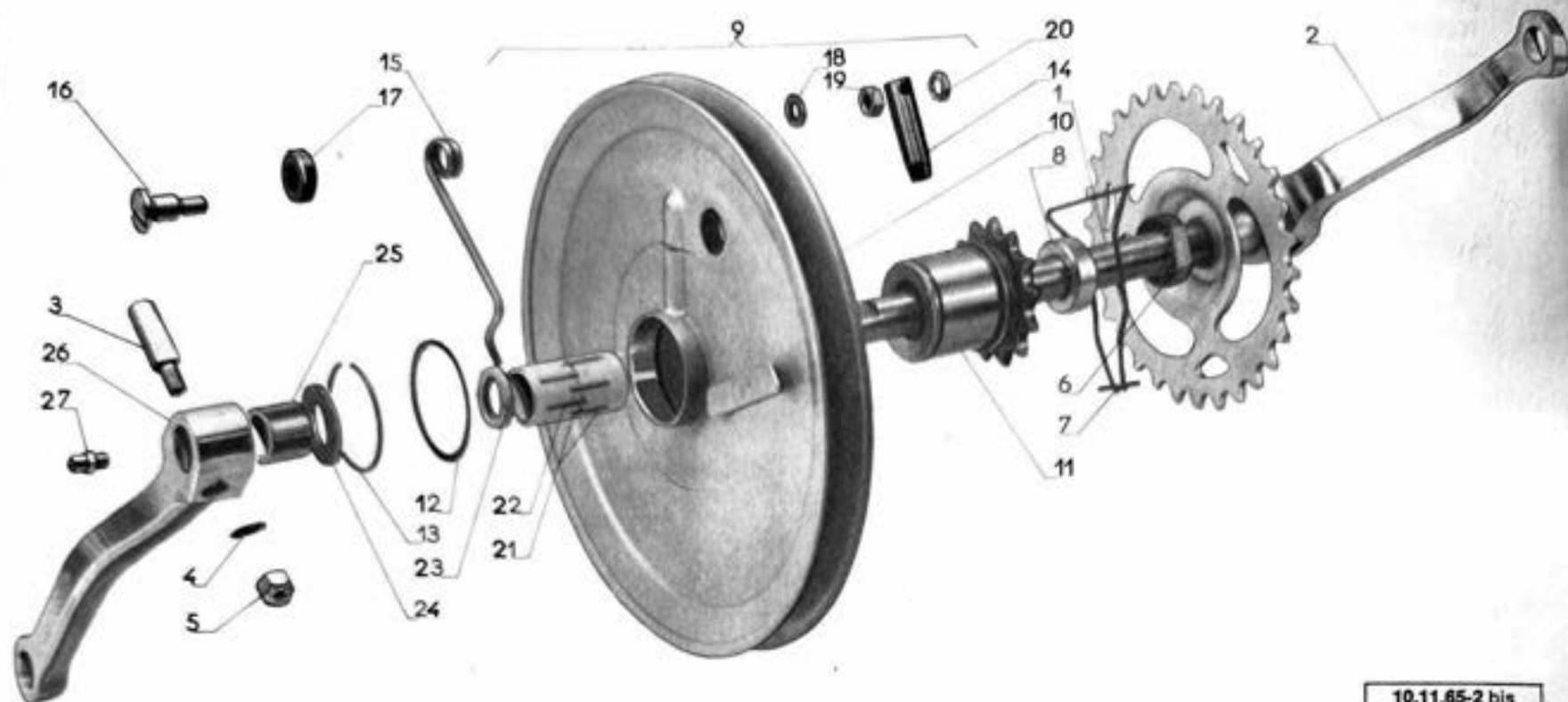

10.11.65-2 bis

Dessin Drawing Zeichnung	Numéro Part Nr Nummer	Nombre Nr of Anzahl	Désignation	Description	Bezeichnung
			<u>PEDALIER-TRANSMISSION</u>	<u>CRANK-GEAR - CHAIN DRIVE</u>	<u>TRETLAGER-ANTRIEB</u>
1	39080	1	Axe de pédalier	Crank-gear shaft	Tretlagerachse
2	39821	1	Manivelle droite	RH crank arm	Rechte Kurbel
3	V947	2	Clavette avec rondelle et écrou	Cotter pin with washer and nut	Kurbelkeil mit Scheibe und Mutter
4	V643C	2	Rondelle	Washer	Unterlegscheibe
5	HR 6	2	Ecrou borgne	Blind nut	Abschlussmutter

Dessin Drawing Zeichnung	Numéro Part Nr Nummer	Nombre Nr of Anzahl	Désignation	Description	Bezeichnung
6	41221	1	Patin de verrouillage	Locking ring	Sperring
7	41180	1	Ressort de verrouillage	Locking spring	Sperrfeder
8	38610	1	Entretoise	Spacer	Distanzstück
9	41695	1	Poulie receptrice complète	Driven pulley assy.	Keilriemenscheibe, kpl.
10	37758	1	Poulie réceptrice nue	Driven pulley, only	Keilriemenscheibe, nackt
11	41691	1	Pignon relais 13 dents	Sprocket	Kettenrad
12	38406	1	Rondelle d'appui	Thrust washer	Druckscheibe
13	37838	1	Jonc d'arrêt	Retaining ring	Drahtsprengring
14	37765	1	Doigt	Locking finger	Sperrfinger
15	37764	1	Ressort de verrouillage	Locking spring	Schenkelfeder
16	44331	1	Vis	Screw	Zylinderschraube
17	37834	1	Coupelle	Cup	Teller
18	M 6	1	Rondelle plate	Plain washer	Unterlegscheibe
19	HU 7	1	Ecrou	Nut	Sechskantmutter
20	38212	1	Ecrou "Pal"	"Pal" nut	Sechskantmutter
21	37711	2	Cage	Needle bearing cage (nylon)	Nadellager
22	37844	12	Aiguille 3x15,8	Needle	Nadel
23	36107	1	Feutre	Felt	Filz
24	36104	1	Rondelle d'appui	Thrust washer	Druckscheibe
25	41589	1	Entretoise	Spacer	Distanzstück
26	39270	1	Manivelle gauche	LH crank arm	Linke Kurbel
27	18857B	1	Graisneur	Grease nipple	Schmiernippel
	41694	1	Courroie trapézoïdale	V. belt	Keilriemen

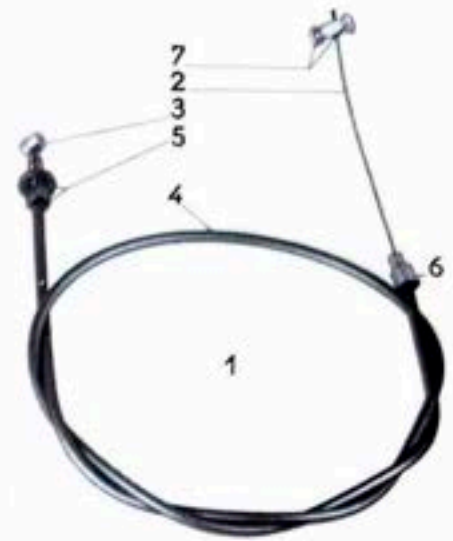
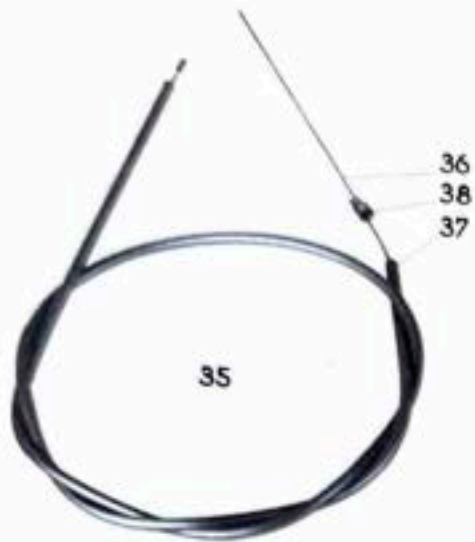

Dessin Drawing Zeichnung	Numéro Part Nr Nummer	Nombre Nr of Anzahl	Désignation	Description	Bezeichnung
			<u>COMMANDE DE FREIN AVANT</u>	<u>FRONT BRAKE CONTROL</u>	<u>SEILZUG FÜR VORDERBREMSE</u>
1	43684	1	Commande de frein avant	Front brake cable control assy.	Seilzug für Vorderbremse
2	V17185 B	1	Câble Ø 15/10 avec grain	Cable with nipple	Bremsseil
3	V17162	1	Grain de câble	Nipple	Nippel
4	1085 B	0m940	Gaine guipée Ø 2x5 (se vend au mètre)	Sheath (sold by the meter)	Führungshülle (Meterware)
5	42778	1	Vis de réglage	Adjusting screw	Verstellschraube
6	43678	1	Embout de gaine	Ferrule	Haltenippel
7	38583	1	Serre-câble avec vis	Cable grip	Schraubnippel
			<u>COMMANDE DE FREIN ARRIERE</u>	<u>REAR BRAKE CONTROL</u>	<u>SEILZUG FÜR HINTERBREMSE</u>
12	43685	1	Commande de frein arrière	Rear brake cable control assy.	Seilzug für Hinterbremse
13	V17185 B	1	Câble Ø 15/10 avec grain	Cable with nipple	Bremskabel
14	V17162	1	Grain de câble	Nipple	Nippel
15	1085 B	1m390	Gaine guipée 2x5 (se vend au mètre)	Sheath (sold by the meter)	Führungshülle (Meterware)
16	42778	1	Vis de réglage	Adjusting screw	Verstellschraube
17	43678	1	Embout de gaine	Ferrule	Haltenippel
18	38583	1	Serre-câble avec vis	Cable grip	Schraubnippel
	42656	1	Attache souple	Clamp	Kabelklemme



Dessin Drawing Zeichnung	Numéro Part Nr Nummer	Nombre Nr of Anzahl	Désignation	Description	Bezeichnung
			<u>COMMANDE D'AIR</u>	<u>CHOKE CONTROL</u>	<u>SEILZUG FÜR LUFTHEBEL</u>
25	40649	1	Commande d'air	Choke cable control assy.	Seilzug für Lufthebel
26	40649B	1	Câble Ø 15/10 avec grain	Cable with nipple	Kabel
27	40802	1	Serre-câble avec vis	Cable grip	Schraubnippel
28	1085B	Om890	Gaine guipée Ø 2x5 (se vend au mètre)	Sheath (sold by the meter)	Führungsmülle (Meterware)
29	V 242	1	Embout de gaine	Ferrule	Haltenippel
			<u>COMMANDE DES GAZ</u>	<u>THROTTLE CONTROL</u>	<u>SEILZUG FÜR VERGASER</u>
35	V17438E	1	Commande des gaz	Throttle cable control assy.	Seilzug für Vergaser
36	V17141	1	Câble de 12/10 avec grain	Cable with nipple	Kabel
37	1085B	Om870	Gaine guipée Ø 2x5 (se vend au mètre)	Sheath (sold by the meter)	Führungshülle (Meterware)
38	V 242	1	Embout de gaine	Ferrule	Haltenippel
			<u>COMMANDE DE DECOMPRESSEUR</u>	<u>DECOMPRESSOR CONTROL</u>	<u>SEILZUG FÜR DEKOMPRESSOR</u>
45	V17200	1	Commande de décompresseur	Decompressor cable control assy.	Seilzug für Dekompressor
46	V17200B	1	Câble Ø 15/10 avec grain	Cable with nipple	Kabel
47	12302	1	Grain de câble	Nipple	Nippel
48	1085B	Om870	Gaine guipée 2x5 (se vend au mètre)	Sheath (sold by the meter)	Führungshülle (Meterware)
49	V 242	2	Embout de gaine	Ferrule	Haltenippel
50	V2048B	1	Serre-câble avec vis	Cable grip	Schraubnippel

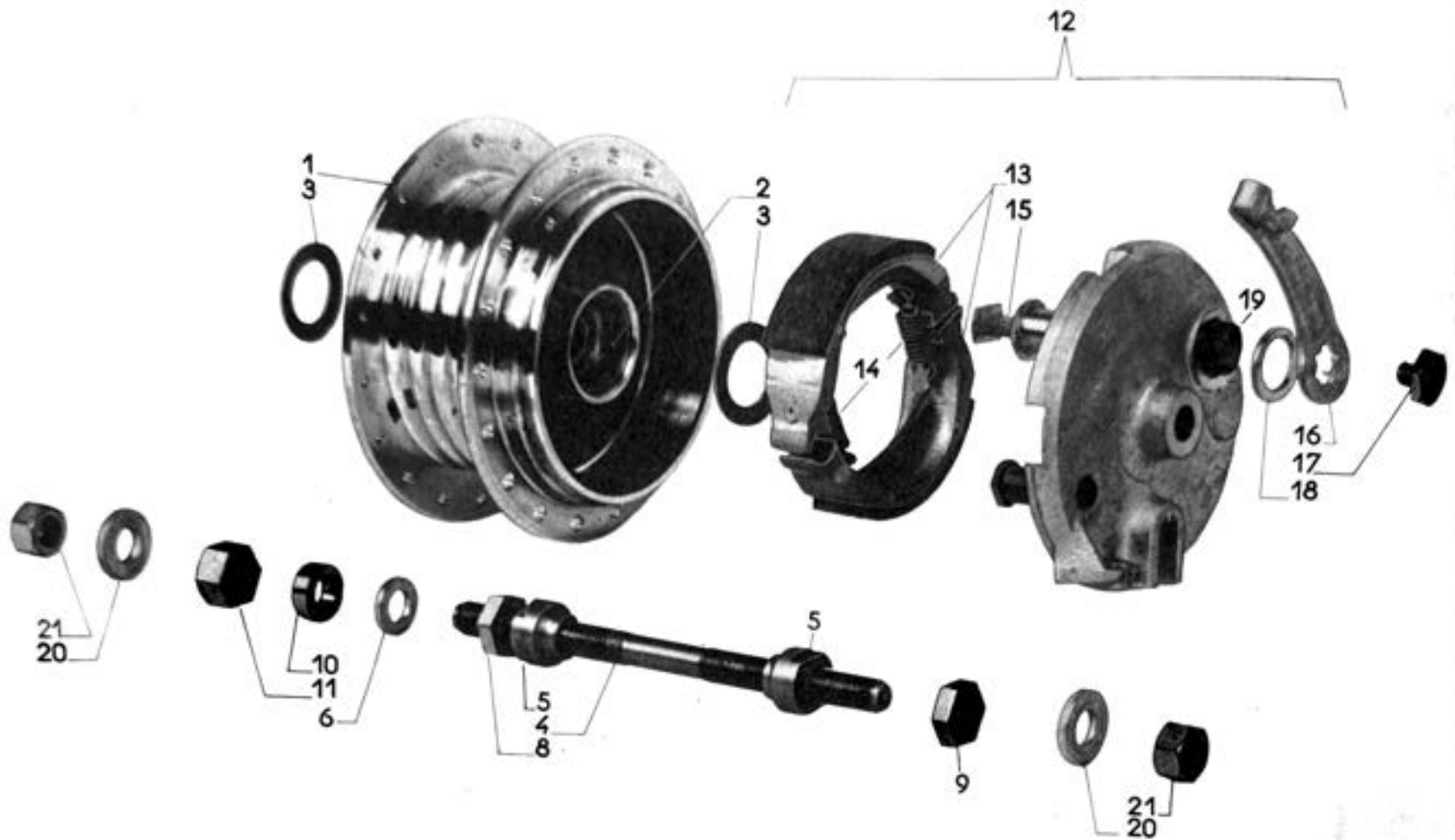

Dessin Drawing Zeichnung	Numéro Part Nr Nummer	Nombre Nr of Anzahl	Désignation	Description	Bezeichnung
			<u>ROUE AVANT</u>	<u>FRONT WHEEL</u>	<u>VORDERRAD</u>
	40763	1	Roue avant	Front wheel	Vorderrad
	39894	1	Jante pour pneu 2 1/4x15	Rim	Felge
	41863	24	Rayon ϕ 3	Spoke	Speiche
	41859	24	Ecrou de rayon ϕ 3 pas 60	Spoke nipple	Nippel
	39895	1	Fond de jante	Rim tape	Felgenband
			<u>MOYEU AVANT LELEU ϕ 80</u>	<u>"LELEU" FRONT HUB</u>	<u>"LELEU" VORDERRADNABE</u>
	40939	1	Moyeu avant	Complete hub ϕ 80	Nabe kpl.
1	1607-1P24	1	Corps de moyeu avec cuvettes	Hub body with cups	Nabenkörper mit Lagerschalen
2	1542-3	2	Cuvette	Cup	Lagerschale
3	1680-2	2	Rondelle cache ϕ 18,5x29,2 ép. 0,4	Dust cap	Staubdeckel
4	15437 L	1	Axe de moyeu	Hub spindle	Achse
5	1543-5	2	Cône ϕ 9,5x18	Cone	Konus
6	1543-30	1	Rondelle ép. 1,8 ϕ 9,5x16	Washer	Beilegscheibe
	693 A	18	Bille de 6,35	Ball	Kugel
8-9	1543-9	2	Ecrou ϕ 9,5 ép. 5 - 16 sur plats	Nut	Sechskantmutter
10	154322	1	Entretoise ϕ 9,6x16 ép. 4,7 (cas de montage sans démul- tiplicateur)	Spacer (for fitting without reduction gear)	Distanzstück (für Montage ohne Untersetzungsgetriebe)
11	154310	1	Ecrou ϕ 9,5 ép. 9 - 16 sur plats	Nut	Sechskantmutter
12	1607-10	1	Plateau de frein complet	Complete brake plate	Bremsplatte, kpl.
13	1607-14 D et G	1	Jeu de demi-mâchoires	Brake shoes with linings	Bremsbacken
14	V8703 S	2	Ressort	Spring	Zugfeder
15	1607-13	1	Came de frein	Brake cam	Bremsschlüssel
16	1543-17B	1	Levier de came	Cam lever	Hebel
17	V 1421	1	Vis	Screw	Sechskantschraube
18	24 L	1	Rondelle	Washer	Unterlegscheibe
19	22 L	1	Ressort	Spring	Bremsschlüsselhülse
20	V 11062	2	Rondelle	Washer	Unterlegscheibe
21	V 16801	2	Ecrou	Nut	Sechskantmutter

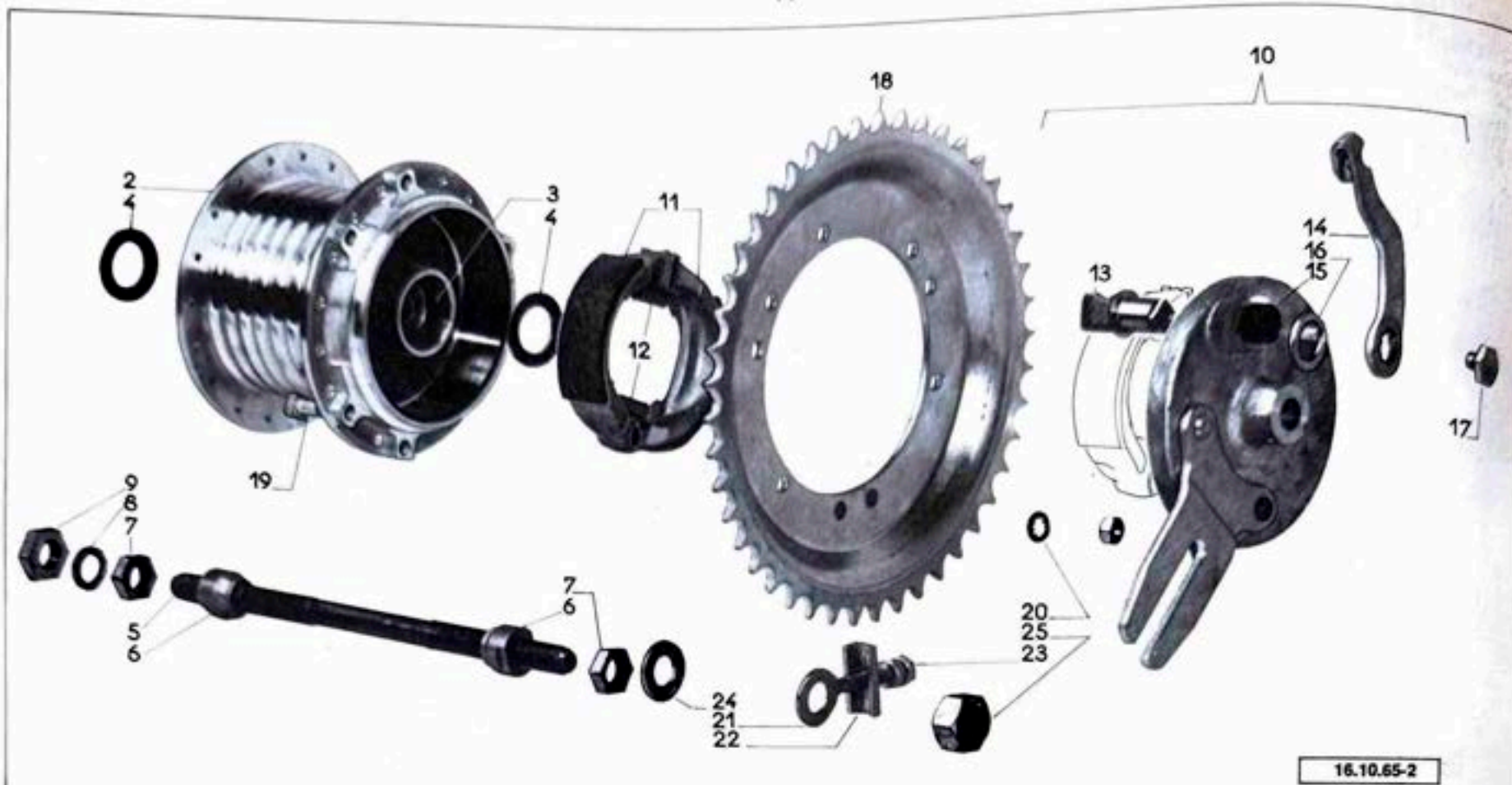

16.10.65-2

Dessin Drawing Zeichnung	Numéro Part Nr Nummer	Nombre Nr of Anzahl	Désignation	Description	Bezeichnung
			<u>ROUE ARRIERE</u>	<u>REAR WHEEL</u>	<u>HINTERRAD</u>
	44305	1	Roue arrière	Rear wheel	Hinterrad
	44303	1	Jante largeur = 36,5	Rim	Felge
	44452	24	Rayon \varnothing 3 L = 165,5	Spoke	Speiche
	41859	24	Ecrou de rayon \varnothing 3 pas 60	Spoke nipple	Nippel
	39895	1	Fond de jante	Rim tape	Felgenband

Dessin Drawing Zeichnung	Numéro Part Nr Number	Nombre Nr of Anzahl	Désignation	Description	Bezeichnung
			<u>MOYEU ARRIERE LELEU</u>	<u>"LELEU" REAR HUB</u>	<u>"LELEU" HINTERRADNABE</u>
2	43983-42	1	Moyeu arrière complet	Complete rear hub	Hinterradnabe ϕ 80 kpl.
	1606-1 A	1	Corps de moyeu avec cuvettes	Hub body with cups	Nabenkörper mit Lager- schalen
3	1542-3	2	Cuvette	Cup	Lagerschale
4	1680-2	2	Rondelle cache ϕ 18,5x29 ép. 0,4	Dust cap	Staubdeckel
5	1542-7 B	1	Axe de moyeu ϕ 11 L=181	Hub spindle	Achse
6	1542-5	2	Cône ϕ 11x18	Cone	Konus
	694 A	22	Bille ϕ 5,5	Ball	Kugel
7	V 1442	2	Ecrou ϕ 11 de 16 sur plats ép. 5	Nut	Sechskantmutter
8	1542-30B	1	Rondelle lisse ϕ 12,2x16	Washer	Beilegscheibe
9	1680-3	1	Ecrou ϕ 11 - 19 sur plats ép. 9 H = 5	Nut	Sechskantmutter
10	1606-7	1	Plateau de frein complet	Complete brake plate	Bremsplatte kpl.
11	1607-14	1	Jeu de demi-mâchoires	Brake shoes with linings	Satz Bremsbacken
	D et G				
12	V 8703 S	2	Ressort	Spring	Zugfeder
13	1606-12	1	Came de frein	Brake cam	Bremsschlüssel
14	1680-17	1	Levier de came	Cam lever	Hebel
15	22 L	1	Ressort	Spring	Bremsschlüsselhülse
16	24 L	1	Rondelle	Washer	Unterlegscheibe
17	V 1421	1	Vis	Screw	Sechskantschraube
18	40948 B	1	Roze dentée 42 dents cen- trage 94	Driving pinion 42 teeth	Kettenrad (42 Zähne)
19	620 L	6	Boulon ϕ 6 pas 100	Bolt	Bolzen
20	32668	6	Rondelle éventail	Lock-washer	Fächerscheibe
21	29387	2	Patte de tension	Chain tensioner	Kettenspanner
22	V 17035	2	Etrier	Stirrup	Bügel
23	HU 6	4	Ecrou	Nut	Sechskantmutter
24	42797	1	Rondelle	Washer	Beilegscheibe
25	1542-29	2	Ecrou	Nut	Sechskantmutter

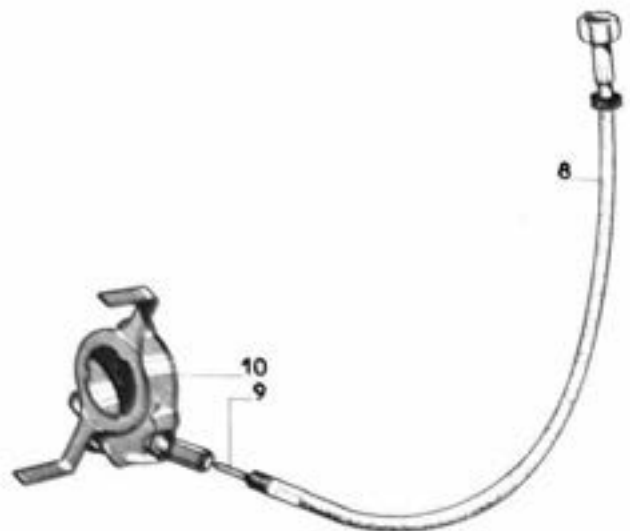

28.12.65-3

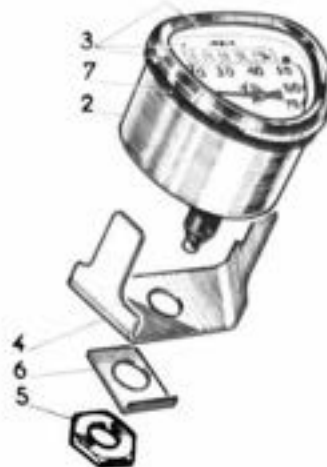

19.10.65-2

Dessin Drawing Zeichnung	Numéro Part Nr Nummer	Nombre Nr of Anzahl	Désignation	Description	Bezeichnung
	40954	1	<u>COMPTEUR</u> Compteur ED avec commande et démultiplicateur	<u>SPEEDOMETER</u> Speedometer with cable and drive	<u>ED TACHOMETER ANLAGE</u> Tachometer, Antrieb und Welle
2	39135	1	Compteur ED seul	Speedometer, only	Tachometerkopf, einzeln
3	764 A	1	Ensemble verre lunette joint	Glass and seal assy.	Glass, Ring und Dichtung
4	766 A	1	Bride	Stirrup	Bügel
5	767 A	1	Ecrou	Nut	Sechskantmutter
6	768 A	1	Frein d'écrou	Tab washer	Sicherungsblech
7	769 A	1	Joint	Seal	Gummiabdichtung
8	41265	1	Commande	Speedometer drive cable con- trol assy.	Tachometerwelle
9	39784B	1	Câble	Cable	Kabel, nackt
10	41264	1	Démultiplicateur	Reduction gear	Tachometerantrieb
15	124 A	1	<u>TENDEUR DE CHAINE</u> Tendeur de chaîne avec fixa- tion	<u>CHAIN TENSIONER</u> Chain tensioner with fixing parts	<u>KETTENSANNER</u> Kettenspanner mit Befesti- gung

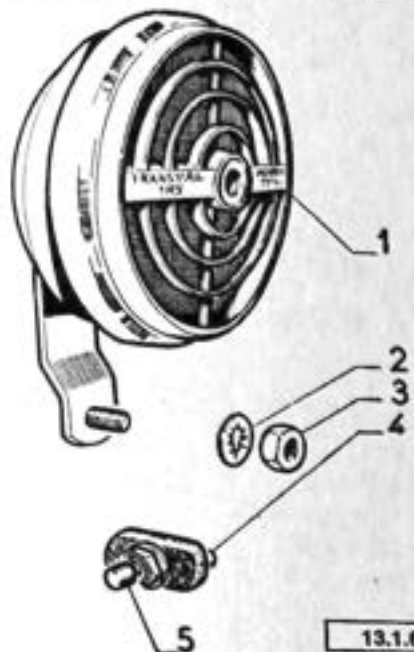

13.1.66-15

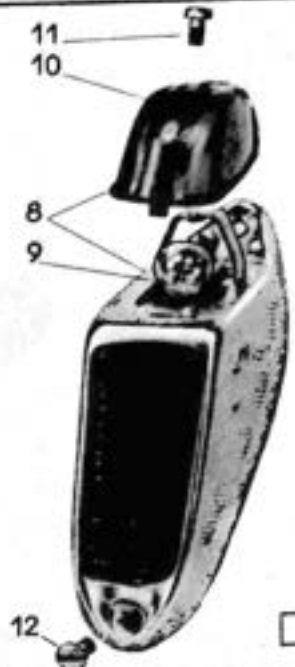

15.10.65-3

Dessin Drawing Zeichnung	Numéro Part Nr Nummer	Nombre Nr of Anzahl	Désignation	Description	Bezeichnung
			<u>AVERTISSEUR</u>	<u>HORN</u>	<u>SIGNALHORN</u>
1	40184	1	Avertisseur électrique	Electrical horn	Signalhorn
2	32668	1	Rondelle éventail	Lock-washer	Fächerscheibe
3	HU 6	1	Ecrou	Nut	Sechskantmutter
4	40034	1	Contacteur avertisseur	Horn push button	Druckknopf
5	40034 B	1	Bouton plastique	Plastic knob	Kunststoffknopf
			<u>FEU ARRIERE</u>	<u>REARLIGHT</u>	<u>RÜCKLICHT</u>
8	785 A	1	Feu rouge sans lampe	Rearlight without bulb	Rücklicht ohne Glühlampe
9	149 A	1	Lampe 6V-1,8W	Bulb 6V-1,8W	Glühlampe 6V- 1,8W
10	184 A	1	Cabochon rouge	Red cover	Rücklichtkappe
11	C 4-7	1	Vis	Screw	Zylindersenkschraube
12	292 A	2	Vis avec rondelle et écrou	Screw with washer and nut	Linsenzylindersenkschraube mit Scheibe und Mutter

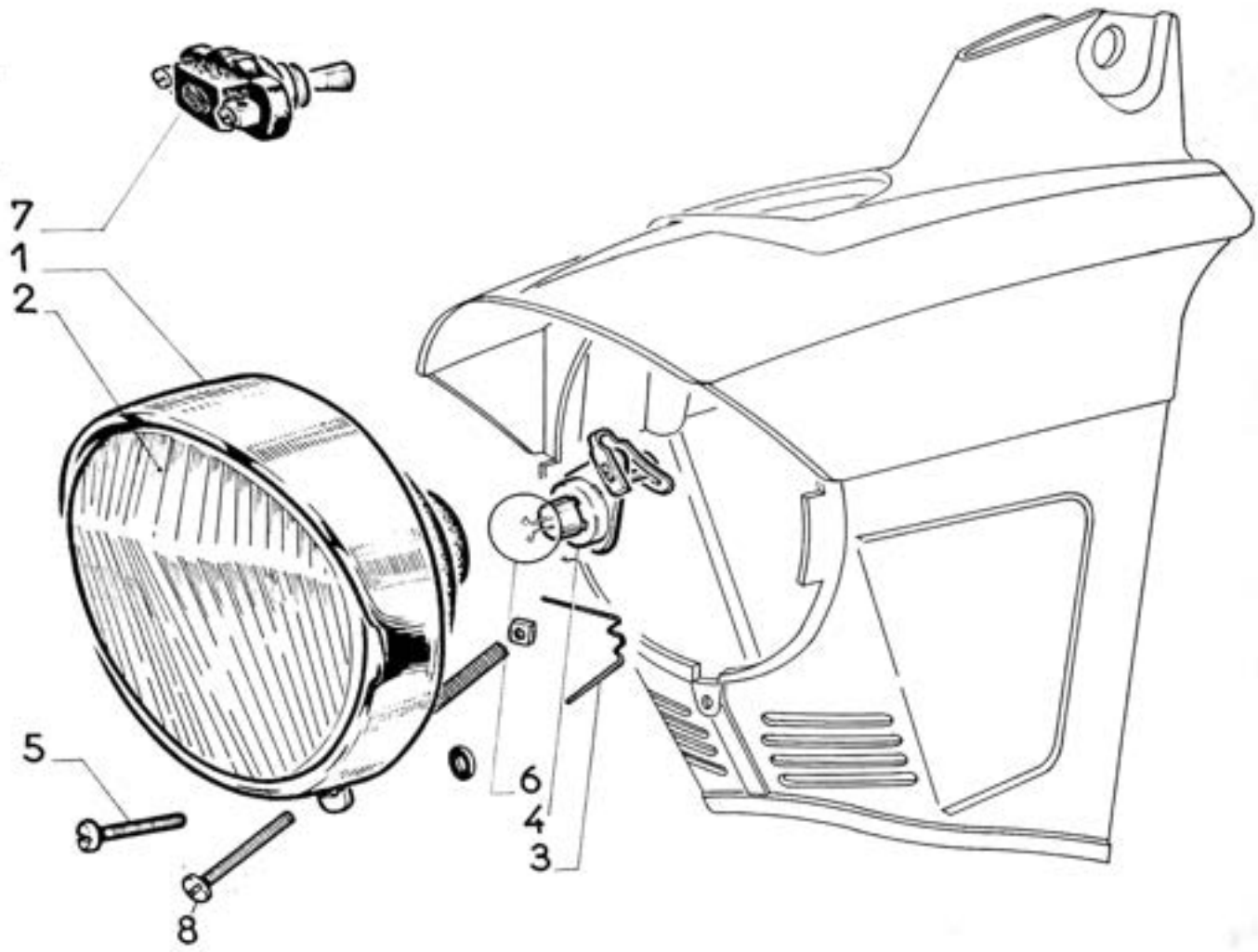

Dessin Drawing Zeichnung	Numéro Part Nr Number	Nombre Nr of Anzahl	Désignation	Description	Bezeichnung
			<u>PHARE</u>	<u>HEADLIGHT</u>	<u>SCHEINWERFER</u>
	40031	1	Phare CIBIE réglable	CIBIE adjustable headlight	Verstellbarer Scheinwerfer CIBIE
	5-23-06	1	Lunette	Glass rim	Scheibenfassung
	1-20-02	1	Verre	Glass	Scheinwerferscheibe
	0-00-62	2	Ressort de maintien	Attachment spring	Sperrfeder
	3047	1	Support de lampe	Bulb holder	Lampenfassung
	0-00-63	1	Vis	Fixing screw	Befestigungsschraube
	148 A	1	Lampe 6V 6W	Bulb 6V 6W	Glühlampe 6V 6W
	0-03-48	1	Vis avec ressort et écrou de réglage	Screw with spring and ad- justing nut	Halbrundschraube mit Feder und Verstellmutter
			<u>EQUIPEMENT ELECTRIQUE</u>	<u>ELECTRICAL FITTING</u>	<u>ELEKTRISCHE ANLAGE</u>
	40568	1	Canalisation électrique	Electrical wiring	Elektrische Anlage
	182 A		Fil électrique simple con- ducteur (se vend au mètre)	Single electrical lead (sold by the meter)	Lichtkabel (Meterware)
	40033	1	Interrupteur éclairage	Switch	Lichtschalter
	143	1	Fiche de raccordement	Plug connector	Stecker
	37563		Gaine \emptyset 3,5x4,5	Sheath	Kabelhülle
	167		Gaine \emptyset 6,5x8,5	Sheath	Kabelhülle
	157 C		Gaine \emptyset 11x13	Sheath	Kabelhülle
	156 B		Gaine \emptyset 8x10	Sheath	Kabelhülle
			se vend au mètre	} sold by the meter	} Meterware

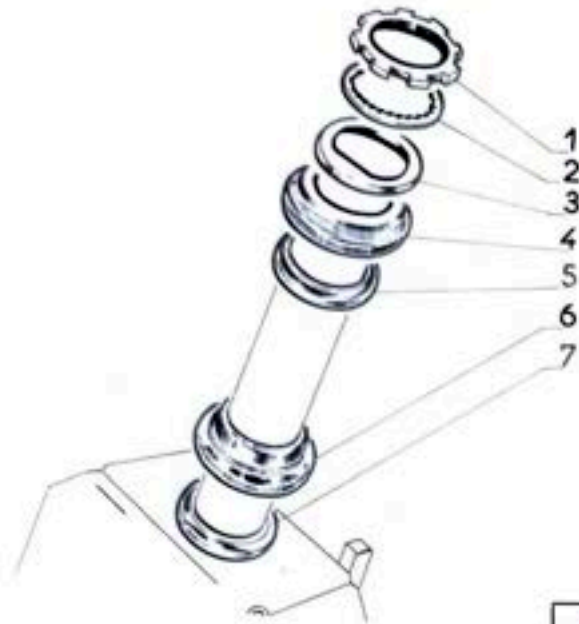

28.12.65-9

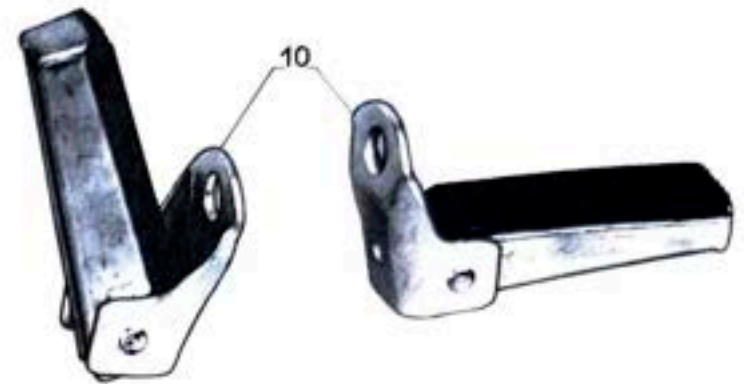

13.1.66-4

Dessin Drawing Zeichnung	Numéro Part Nr Nummer	Nombre Nr of Anzahl	Désignation	Description	Bezeichnung
			<u>DIRECTION</u>	<u>STEERING HEAD</u>	<u>LENKGETRIEBE</u>
1	40743	1	Ecrou de réglage	Adjustment nut	Einstellmutter
2	41182	1	Rondelle éventail	Lock-washer	Fächerscheibe
3	41181	1	Rondelle à méplat	Washer	Scheibe mit Abflachung
4	30420	1	Cuvette	Adjustment cup	Obere Lagerschale
5	V 187	1	Cône supérieur	Upper cone	Rahmenkonus
6	41547	1	Cuvette inférieure	Lower cup	Untere Lagerschale
7	V 192	1	Cône inférieur	Lower cone	Gabelkonus
	691 A	50	Bille de 3,97	Ball	Kugel
			<u>REPOSE-PIED</u>	<u>FOOT REST</u>	<u>FUSSRASTEN</u>
10	40675	2	Repose-pied repliable	Folding foot rest	Hochklappbare Fussraste

Dessin Drawing Zeichnung	Numéro Part Nr Nummer	Nombre Nr of Anzahl	Désignation	Description	Bezeichnung
			<u>TRANSMISSION</u>	<u>DRIVING CHAINS</u>	<u>ANTRIEB</u>
38604		1	Chaîne de pédalier 83 mail- pas 12,7 rouleaux 7,75 larg. 3,30 (livrons 93 maillons)	Crank-gear chain	Fahrradkette
V 175		1	Attache rapide pour chaîne 3,30	Spring clip	Steckglied
42772		1	Chaîne moteur larg. 4,88 pas 12,7 rouleaux 7,75 86 maillons (livrons 105 maillons)	Driving-chain	Antriebskette
18519-1		1	Attache rapide pour chaîne 4,88	Spring clip	Steckglied
			<u>PEDALES</u>	<u>PEDALS</u>	<u>PEDALE</u>
453 A		1	Paire de pédales	Pair of pedals	Paar Pedale
V 1082		1	Axe de pédale droite L=125	RH pedal axle	Pedalachse, rechts
V 1083		1	Axe de pédale gauche L=125	LH pedal axle	Pedalachse, links
691 A		40	Bille de 3,97	Ball	Kugel
V 1070		2	Cône	Cone	Konus
V 1072		2	Ecrou de cône	Cone nut	Sechskantmutter
V 1079D		4	Bloc caoutchouc L = 98 mm	Rubber pad	Gummiblock
V1073SF		2	Chapeau	Dust cap	Überwurfmutter

Dessin Drawing Zeichnung	Numéro Part Nr Nummer	Nombre Nr of Anzahl	Désignation	Description	Bezeichnung
			<u>ROUE LIBRE</u>	<u>FREE WHEEL</u>	<u>FREILAUF</u>
	586 A	1	Roue libre 16 dents	Free wheel 16 teeth	Freilauf 16 Zähne
			<u>OUTILLAGE</u>	<u>TOOLS</u>	<u>WERKZEUG</u>
	40596	1	Clé de bougie	Spark plug spanner	Zündkerzenschlüssel
	45192	3	Démonte-pneus	Tyre lever	Montiereisen
	532 A	1	Nécessaire réparation	Tyre repair kit	Reparatursatz "Rustines"
	637 A	1	Sacoche selle plastique	Tool bag	Satteltasche
	714 A	1	Clé plate 8x10	Spanner 8x10	Doppelschraubenschlüssel 8x10
			<u>ANTIVOL</u>	<u>ANTI-THEFT LOCK</u>	<u>LENKSCHLOSS</u>
	1170	1	Verrou antivol NEIMAN avec deux clés	NEIMAN anti-theft lock with two keys	NEIMAN Lenkschloss mit zwei Schlüsseln
			<u>POMPE A PNEUS</u>	<u>TYRE INFLATING PUMP</u>	<u>LUFTPUMPE</u>
	479 A	1	Pompe à pneus \emptyset 24x300 avec raccord	Tyre inflating pump with connector	Luftpumpe mit Pumpen- schlauch
	490 A	1	Raccord L = 200	Connector, only	Pumpenschlauch

TYPE
MODEL
TYP

104 MV

PARTIE CYCLE - PIÈCES SPÉCIALES
CYCLE PARTS - SPECIAL PARTS
FAHRGESTELL SPEZIALTEILE

NOTA : Pour toutes les pièces ne figurant pas dans cette rubrique, se reporter à la partie cycle 104 M.

NOTE : For parts not listed in this section please refer to 104 M cycle parts.

BEMERKUNG : Für diejenigen Teile, die nicht in dieser Rubrik enthalten sind, wollen Sie sich bitte auf den Abschnitt - Fahrgestell - 104 M beziehen.



8E

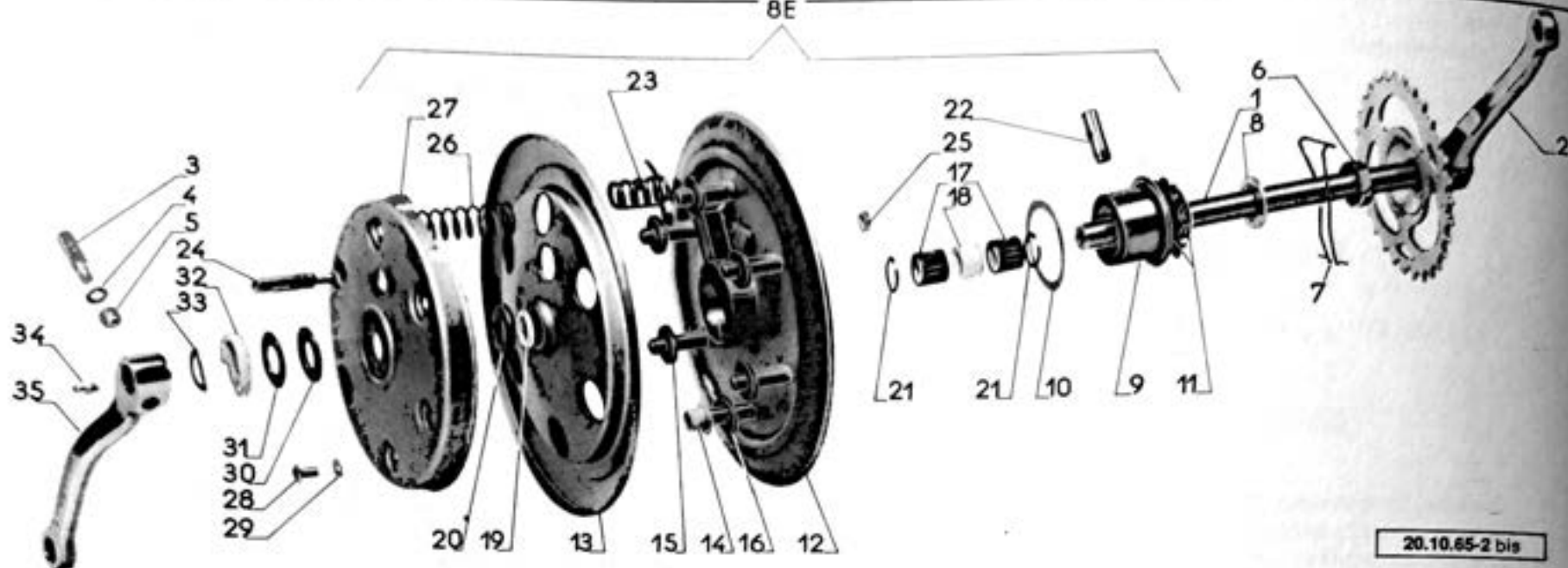

20.10.65-2 bis

Dessin Drawing Zeichnung	Numéro Part Nr Nummer	Nombre Nr of Anzahl	Désignation	Description	Bezeichnung
			<u>PEDALIER-TRANSMISSION</u>	<u>CRANK-GEAR - CHAIN DRIVE</u>	<u>TRETLAGER-ANTRIEB</u>
1	39080	1	Axe avec roue dentée	Crank-gear shaft	Tretlagerachse
2	39821	1	Manivelle droite	RH crank arm	Rechte Kurbel
3	V 947	2	Clavette avec rondelle et écrou	Cotter pin with washer and nut	Kurbelkeil mit Scheibe und Mutter
4	V 643C	2	Rondelle	Washer	Unterlegscheibe
5	HR 6	2	Ecrou	Blind nut	Abschlussmutter
6	41221	1	Patin de verrouillage	Locking ring	Sperrring
7	41180	1	Ressort de verrouillage	Locking spring	Sperrfeder
8	39838	1	Rondelle d'appui	Thrust washer	Druckscheibe
8 E	44607	1	Poulie receptrice complète	Driven pulley assy.	Keilriemenscheibe, kpl.

Dessin Drawing Zeichnung	Numéro Part Nr Nummer	Nombre Nr of Anzahl	Désignation	Description	Bezeichnung
9	40113	1	Pignon relais 12 dents	Relay pinion	Kettenrad 12 Zähne
10	40414	1	Rondelle	Washer	Beilegscheibe
11	39331	2	Anneau amortisseur	Damper ring	Dämpfring
12	38090	1	Ensemble de flasque fixe	Fixed disc	Festplatte
13	38091	1	Ensemble de flasque mobile	Movable disc	Beweglicher Abschlussteller
14	37824	1	Douille de guidage en nylon	Nylon bushing	Nylon buchse
15	39918	5	Rondelle caoutchouc	Rubber washer	Gummischeibe
16	40271	1	Rondelle caoutchouc	Rubber washer	Gummischeibe
17	35105	2	Cage à aiguilles 16x20x16	Needle bearing cage	Nadellager
18	37471	1	Entretoise	Spacer	Distanzstück
19	37085	1	Feutre d'étanchéité	Seal felt	Abdichtfilz
20	37218	1	Cuvette	Cup	Teller
21	37821	2	Anneau "Truarc"	Circlip	Sicherring
22	38102	1	Doigt de verrouillage	Locking finger	Sperrfinger
23	38101	1	Ressort	Spring	Schenkelfeder
24	38103	1	Vis	Screw	Gewindestift
25	38212	1	Ecrou "Pal"	"Pal" nut	"Pal" Mutter
26	38100	6	Ressort de pression	Spring	Druckfeder
27	38098	1	Enjoliveur de poulie	Hub cup	Zierkappe
28	P4-10	6	Vis Poelier	Screw	Flachrundkopfschraube
29	39178	6	Rondelle éventail	Lock-washer	Fächerscheibe
30	42968	1	Rondelle Calcar	"Calcar" washer	Beilegscheibe
31	41678	1	Rondelle clinquant	Washer	Fitterscheibe
32	39173	1	Rondelle d'appui	Thrust washer	Druckscheibe
33	39937	1	Rondelle élastique	Spring washer	Beilegscheibe
34	18857 B	1	Graisseur	Grease nipple	Schmiernippel
35	39270	1	Manivelle gauche	LH crank arm	Linke Kurbel
	40023	1	Courroie trapézoïdale	V belt	Keilriemen

Dessin Drawing Zeichnung	Numéro Part Nr Nummer	Nombre Nr of Anzahl	Désignation	Description	Bezeichnung
			<u>ROUE ARRIERE</u>	<u>REAR WHEEL</u>	<u>HINTERRAD</u>
	44304	1	Roue arrière	Rear wheel without tyre	Hinterrad
	44303	1	Jante largeur 36,5	Rim	Felge
	44452	24	Rayon ϕ 3	Spoke	Speiche
	41859	24	Ecrou de rayon ϕ 3 pas 60	Spoke nut	Nippel
	39895	1	Fond de jante	Rim tape	Felgenband
			<u>MOYEU ARRIERE</u>	<u>REAR HUB</u>	<u>HINTERRADNABE</u>
	43983-54	1	Moyeu arrière complet	Rear hub assembly	Hinterradnabe, kpl.
	39468 C	1	Roue dentée 54 dents cen- trage 94	Driving pinion 54 teeth	Kettenrad 54 Zähne
			Les autres pièces du moyeu sont identiques à celles du moyeu 43983-42 (se re- porter page 45)	Hub other components are similar to those of hub 43983-42 (see page 45)	Die anderen Radnabenteile sind dieselben wie die der Radnabe 43983-42 (Siehe Seite 45)
			<u>ROUE LIBRE</u>	<u>FREE WHEEL</u>	<u>FREILAUF</u>
	586 A	1	Roue libre 18 dents	Free wheel 18 teeth	Freilauf 18 Zähne